

## ДОГОВОР

### управления многоквартирным домом по адресу: Московская область, г. Раменское, ул. Приборостроителей, дом 14

Московская область, г. Раменское

« \_\_\_\_ » \_\_\_\_\_ г.

**Общество с ограниченной ответственностью «ЮИТ-Сервис»**, именуемое в дальнейшем «Управляющая организация», в лице Генерального директора Гончаренко Алексея Сергеевича, действующего на основании Устава, с одной стороны, \_\_\_\_\_, собственник квартиры/нежилого помещения (части квартиры/нежилого помещения) № \_\_\_\_ общей площадью \_\_\_\_ кв. м в многоквартирном жилом доме, расположенном по адресу: **Московская область, г. Раменское, ул. Приборостроителей, дом 14** (далее – МКД), действующий на основании права собственности/договора аренды, запись регистрации № \_\_\_\_\_ от « \_\_\_\_ » \_\_\_\_\_, именуемый в дальнейшем «Собственник», с другой стороны, далее при совместном упоминании «Стороны», заключили настоящий Договор о нижеследующем.

#### 1. Общие положения

- 1.1. Настоящий Договор заключен на основании решения общего собрания собственников помещений в МКД, указанного в протоколе от \_\_\_\_\_, и хранящегося в соответствии с решением собственников.
- 1.2. Условия настоящего Договора являются одинаковыми для всех собственников помещений в МКД.
- 1.3. По данному Договору Собственник выступает от своего имени и в своих интересах, представитель Собственника выступает от имени Собственника и в интересах Собственника, а Управляющая организация осуществляет свою деятельность в интересах всех собственников помещений в МКД, а также нанимателей, арендаторов, других физических и юридических лиц, проживающих, пользующихся и владеющих помещениями в МКД на законных основаниях.
- 1.4. При выполнении условий настоящего Договора Стороны руководствуются: Конституцией Российской Федерации, Гражданским кодексом Российской Федерации, Жилищным кодексом Российской Федерации, Правилами содержания общего имущества в многоквартирном доме и правилами изменения размера платы за содержание жилого помещения в случае оказания услуг и выполнения работ по управлению, содержанию и ремонту общего имущества в многоквартирном доме ненадлежащего качества и (или) с перерывами, превышающими установленную продолжительность ", утвержденными Постановлением Правительства РФ от 13.08.2006 г. № 491, Правилами предоставления коммунальных услуг собственникам и пользователям помещений в многоквартирных домах и жилых домов, утвержденными Постановлением Правительства РФ от 06.05.2011 № 354, Правилами осуществления деятельности по управлению многоквартирными домами, утвержденными, Постановлением Правительства РФ от 15.05.2013 № 416, Правилами оказания услуг и выполнения работ, необходимых для обеспечения надлежащего содержания общего имущества в многоквартирном доме, утвержденными Постановлением Правительства РФ от 03.04.2013 № 290, иными нормативными и правовыми актами Московской области и Российской Федерации.

#### 2. Предмет Договора

- 2.1. Цель настоящего Договора - обеспечение благоприятных и безопасных условий проживания граждан, надлежащего содержания общего имущества в МКД № 14 по ул. Приборостроителей в г. Раменское Московской области, а также предоставления коммунальных услуг.
- 2.2. Управляющая организация по заданию Собственника обязуется оказывать услуги и выполнять работы по надлежащему содержанию общего имущества в МКД, предоставлять коммунальные услуги Собственнику, а также осуществлять иную, направленную на достижение целей управления МКД деятельность. Работы капитального характера МКД осуществляются на основании принятого Собственниками помещений МКД решения на общем собрании из средств капитального ремонта аккумулируемых в фонде капитального ремонта (спец.счет) или дополнительных средств, собранных Собственниками на их проведение.
- 2.3. Состав общего имущества МКД определяется в соответствии с Жилищным кодексом РФ, Правилами содержания общего имущества в многоквартирном доме, утвержденными Правительством РФ и указан в Приложении №2 к Договору.
- 2.4. Передача прав на управление МКД не влечет перехода права собственности на помещения в нем и объекты общего имущества.

### 3. Права и обязанности Сторон

#### 3.1. Управляющая организация обязана:

3.1.1. Осуществлять управление общим имуществом в МКД в соответствии с условиями и целями настоящего Договора, а также требованиями действующих технических регламентов, стандартов, правил и норм, санитарно-эпидемиологических правил и нормативов, гигиенических нормативов, иных правовых актов.

3.1.2. Оказывать услуги по управлению, услуги по содержанию и выполнять работы по текущему ремонту общего имущества в МКД, указанные в Приложении № 1 к настоящему Договору.

3.1.3. Организовывать и проводить проверку технического состояния общедомовых инженерных систем (в т.ч. отопительных приборов) и коммуникаций в помещениях Собственника, а также состояния конструктивных элементов, несущих конструкций, вентиляционных шахт и др. элементов, влияющих на обеспечение благоприятных и безопасных условий проживания граждан.

3.1.4. Предоставлять коммунальные услуги Собственнику или лицу, пользующемуся на ином законном основании помещением в МКД, потребляющему коммунальные услуги в соответствии с ЖК РФ, Правилами предоставления коммунальных услуг, утвержденными Правительством Российской Федерации, договором, содержащим положения о предоставлении коммунальных услуг, в том числе: холодное водоснабжение, горячее водоснабжение, водоотведение, электроснабжение, отопление, ТКО.

Для этого от своего имени заключать с ресурсоснабжающими организациями договоры на поставку коммунальных ресурсов для предоставления коммунальных услуг, если отсутствуют прямые договоры собственников помещений с поставщиками коммунальных услуг. При этом Управляющая организация осуществляет контроль за соблюдением условий договоров, количеством поставляемых коммунальных услуг, а также ведет их учет.

3.1.5. Выставлять Собственнику платежные документы за содержание жилого помещения, а также коммунальные услуги не позднее 1-го числа месяца, следующего за истекшим, за который производится оплата в размере, установленном в соответствии с настоящим Договором, по требованию Собственника производить сверку платежей по настоящему Договору.

3.1.6. Уведомлять Собственника о проведении осмотра общедомового имущества, находящегося в жилом/нежилом помещении Собственника путем размещения объявления о проведении планового/внепланового обхода на информационном стенде в подъезде МКД, а также на официальном сайте Управляющей организации с указанием периода осмотра. При соблюдении данного условия Собственник считается надлежащим образом уведомленным о проведении осмотра общедомового имущества в жилом/нежилом помещении.

3.1.7. Разрабатывать планы работ по текущему ремонту общего имущества МКД на основе анализа состояния общего имущества, с учетом необходимой периодичности работ, определяемой положениями действующих нормативных и законодательных актов РФ, Московской области и органов местного самоуправления, а также с учетом предложений Совета МКД.

3.1.8. Готовить предложения по установлению размера платы (тарифа) за содержание жилого помещения и вносить их на рассмотрение собственникам МКД путем размещения информации в подъезде МКД и на официальном сайте Управляющей организации.

3.1.9. Обеспечивать круглосуточное аварийно-диспетчерское обслуживание общедомового имущества по заявкам собственников, нанимателей, арендаторов жилых и нежилых помещений в МКД, оперативно устранять аварии, а также выполнять заявки Собственника либо иных лиц, являющихся пользователями принадлежащих Собственнику помещений, в сроки, установленные законодательством и настоящим Договором.

3.1.10. Обеспечивать Собственников и пользователей помещений в МКД следующей информацией: телефонами аварийных служб Управляющей организации, АО «Раменский водоканал», АО «Раменская Теплосеть», АО «Мосэнергосбыт», телефоном Регионального оператора, путем размещения на информационных стендах в подъездах МКД, в помещении Управляющей организации, и/или указывать данную информацию на платежных документах и на официальном сайте Управляющей организации <https://msk.yitservice.ru/>.

3.1.11. В случае нанесения ущерба общему имуществу МКД или помещению, принадлежащему Собственнику, направлять своего сотрудника на основании заявки Собственника для составления акта.

3.1.12. Информировать Собственника об изменении размера платы за жилое помещение и коммунальные услуги путём размещения объявления на информационном стенде в подъезде МКД и на официальном сайте Управляющей организации не позднее, чем за 30 (тридцать) дней до даты представления платежных документов, на основании которых будет вноситься плата за жилое помещение и коммунальные услуги в ином размере.

3.1.13. Рассматривать предложения и заявления Собственника, вести их учет, принимать меры, необходимые

для устранения указанных в них недостатков в сроки, установленные Правилами содержания общего имущества в многоквартирном доме, утвержденными Правительством РФ.

3.1.14. Обеспечить по требованию Собственника и иных лиц, действующих по распоряжению Собственника или несущих с Собственником солидарную ответственность за помещение, выдачу в день обращения копии из финансового лицевого счета при условии отсутствия задолженности перед Управляющей организацией по оплате одной или нескольких коммунальных услуг, превышающей 3 (три) ежемесячных размера платы, являющейся основанием для приостановления или ограничения предоставления коммунальных услуг.

3.1.15. Осуществлять приемку в эксплуатацию индивидуальных приборов учета коммунальных услуг, соответствующих положениям законодательства РФ об обеспечении единства измерений, с составлением соответствующего акта и фиксацией начальных показаний приборов, а также приступить к осуществлению расчетов размера платы за коммунальные услуги исходя из показаний введенного в эксплуатацию прибора учета не позднее 1-го числа следующего месяца.

3.1.16. При временном отсутствии Собственника в жилом помещении, не оборудованном индивидуальными приборами учета по соответствующим видам услуг, осуществлять перерасчет размера платы за предоставленную Собственнику в таком жилом помещении коммунальную услугу, за исключением коммунальной услуги по отоплению и платы за коммунальные услуги на общедомовые нужды, в соответствии с Правилами предоставления коммунальных услуг, утвержденными Правительством РФ.

3.1.17. Предоставлять Собственнику отчет о выполнении Договора ежегодно на основании ч. 11 ст. 162 ЖК РФ не позднее 20 апреля календарного года, следующего за истекшим, путем размещения копии отчета на официальном сайте Управляющей организации, а также в системе ГИС ЖКХ. Оригинал отчета хранится в офисе Управляющей организации.

3.1.18. В случае прекращения настоящего Договора передать техническую документацию на МКД и иные, связанные с управлением МКД документы, полученные при приеме дома в управление, уполномоченному общим собранием собственников лицу или вновь выбранной управляющей организации в соответствии с требованием законодательства.

3.1.19. Не распространять конфиденциальную информацию, принадлежащую Собственнику и пользователям помещений в МКД (не передавать ее иным лицам, в т.ч. организациям), без письменного разрешения или иного законного основания.

## **3.2. Управляющая организация вправе:**

3.2.1. Самостоятельно определять порядок и способ выполнения своих обязательств по настоящему Договору, не противоречащий Приложению № 1. Привлекать сторонние организации, имеющие необходимые навыки, оборудование, сертификаты, лицензии и иные разрешительные документы на выполнение работ по содержанию и текущему ремонту общего имущества МКД, заключать с ними договор.

3.2.2. В случае неисправности или самовольного повреждения Собственником индивидуальных приборов учета, снятия с них пломб, пропуска срока поверки указанных приборов, производить Собственнику расчет размера оплаты услуг с использованием утвержденных на территории Раменского городского округа Московской области нормативов потребления коммунальных услуг, без последующего перерасчета их стоимости.

3.2.3. Организовывать проверку показаний индивидуальных приборов учета и правильности учета потребления ресурсов. В случае несоответствия данных, предоставленных Собственником, производить перерасчет размера платы на основании фактических показаний приборов учета.

3.2.4. Требовать от Собственника внесения платы по Договору в полном объеме в соответствии с выставленными платежными документами/счетами.

3.2.5. Взыскивать с Собственника сумму ущерба, в порядке, установленном действующим законодательством, нанесенного общедомовому имуществу МКД по вине Собственника.

3.2.6. Требовать от Собственника допуска в занимаемое им жилое/нежилое помещение представителей Управляющей организации (в том числе работников аварийных служб), для осмотра технического и санитарного состояния внутриквартирного общедомового оборудования, для выполнения необходимых ремонтных работ и проверки устранения недостатков предоставления коммунальных услуг – по мере необходимости, а для ликвидации аварий – в любое время.

3.2.7. Приостанавливать или ограничивать предоставление коммунальных услуг по настоящему Договору, в соответствии с действующим законодательством. Управляющая организация уведомляет Собственника о наличии задолженности, а также о намерении приостановить или ограничить предоставление коммунальных услуг любым доступным способом: размещением информации в платежном документе, в личном кабинете Собственника, а также путем сбрасывания объявления в почтовый ящик Собственника жилого/нежилого помещения. При соблюдении данного условия Собственник считается надлежащим образом, уведомленным

о приостановлении или ограничении предоставления коммунальных услуг.

3.2.8. Регулировать очередность, сроки и объемы работ по текущему ремонту.

3.2.9. Оказывать Собственнику на возмездной основе любые дополнительные услуги, не противоречащие уставной деятельности Управляющей организации и действующему законодательству, в т.ч. услуги по установке индивидуальных приборов учета; ремонту жилого/нежилого помещения Собственника; учету и согласованию перепланировок помещений, проводимых Собственником; монтажу, ремонту и обслуживанию внутриквартирного оборудования индивидуального пользования; вывозу строительного мусора (данная дополнительная услуга включается собственнику в единый платежный документ отдельной строкой).

3.2.10. Привлекать на основании соответствующего договора, содержащего условие об обеспечении требований законодательства Российской Федерации о защите персональных данных, организацию или индивидуального предпринимателя:

- для снятия показаний индивидуальных, общих (квартирных), коллективных (общедомовых) приборов учета;
- для доставки платежных документов Собственникам, с соблюдением требований законодательства РФ о защите персональных данных.

3.2.11. В случае передачи помещения в аренду, требовать от Собственника копию договора аренды помещения, а также заявление от Собственника и арендатора о согласии на заключение договора управления с арендатором и выставлении платежных документов/счетов арендатору. Договор аренды должен предусматривать оплату арендатором жилищно – коммунальных платежей. Требовать внесения платы от Собственника в случае не поступления оплаты за жилое помещение и коммунальные услуги от арендатора свыше 2-х месяцев.

3.2.12. Устанавливать количество проживающих граждан в помещении, не оборудованном индивидуальными приборами учета, и фиксировать актом. Производить начисление платы за жилое помещение и коммунальные услуги от количества зарегистрированных и проживающих граждан.

3.2.13. Представлять интересы Собственника по предмету настоящего Договора (в том числе по заключению договоров с ресурсоснабжающими организациями, направленных на достижение целей Договора и не нарушающих имущественные интересы Собственника) во всех организациях, а также в судебных органах и органах исполнительной власти РФ.

3.2.14. Доставлять платежные документы за жилое помещение и коммунальные услуги в почтовый ящик Собственнику.

3.2.15. Осуществлять иные права, предусмотренные действующим законодательством, отнесенные к полномочиям Управляющей организации.

### **3.3. Собственник обязан:**

3.3.1. Своевременно и в установленном настоящим Договором порядке вносить плату за содержание и текущий ремонт общего имущества, в том числе плату за услуги и работы по управлению МКД, коммунальные услуги, а также оплачивать Управляющей организации иные услуги, предусмотренные настоящим Договором и по решениям Собственников помещений, утвержденных на общем собрании собственников МКД.

3.3.2. Самостоятельно получить в расчетном отделе Управляющей организации либо распечатать из личного кабинета на сайте <https://msk.yitservice.ru/> платежный документ и оплатить его до 10 числа месяца, следующего за расчетным, в случае, если Собственник, по не зависящим от него причинам в установленный настоящим Договором срок не получил платежный документ. Не получение Собственником платежного документа/счета не является основанием для неоплаты за жилое помещение и коммунальные услуги.

3.3.3. Выполнять предусмотренные федеральными законами, Жилищным кодексом РФ и нормативными актами Московской области требования по соответствию помещений установленным санитарно-гигиеническим и техническим правилам и нормам, требования пожарной безопасности, и иные требования правил, указанных в п. 1.4. Договора, также требования по обеспечению тишины и покоя жильцов (п. п. 3, 4 ст. 1, ст. 2 Закона Московской области от 07.03.2014 N 16/2014-ОЗ).

3.3.4. Предоставлять доступ представителям Управляющей организации в помещения Собственника:

- для осмотра технического и санитарного состояния общедомового имущества, расположенного внутри помещения Собственника, осмотра индивидуальных приборов учета и контроля, проверки правильности учета потребления ресурсов - в период, указанный Управляющей организацией на информационном стенде подъезда МКД и на официальном сайте Управляющей организации, согласно п. 3.1.6 Договора;
- для выполнения необходимых ремонтных работ - в заранее согласованное с Управляющей организацией время;
- для выполнения аварийных работ работниками аварийных служб - в любое время.

3.3.5. Собственник обязуется:

- не устанавливать, не подключать и не использовать электробытовые приборы и машины мощностью, превышающей технические возможности внутридомовой электрической сети;

- не подключать и не использовать бытовые приборы и оборудование, включая индивидуальные приборы очистки воды, не имеющие технических паспортов (свидетельств), не отвечающие требованиям безопасности эксплуатации и санитарно-гигиеническим нормативам;
- не осуществлять работы, связанные с изменением фасада здания;
- не вносить изменения в схемы инженерных коммуникаций (системы горячего водоснабжения и отопления), не устанавливать систему водяного пола;
- не производить слив воды из системы и приборов отопления без согласования с Управляющей организацией;
- не демонтировать и не отключать обогревающие элементы, предусмотренные проектной и (или) технической документацией на МКД, самовольно не устанавливать регулирующую и запорную арматуру, дополнительные секции приборов отопления, увеличивать или уменьшать поверхности нагрева приборов отопления, установленных в жилом помещении, выше или ниже параметров, предусмотренных проектной и (или) технической документацией, не производить иное переоборудование внутренних инженерных сетей, в т.ч. замену приборов отопления без согласования с Управляющей организацией;
- не осуществлять регулирование внутриквартирного оборудования, используемого для потребления коммунальной услуги отопление, и не совершать иные действия, в результате которых в помещении в многоквартирном доме будет поддерживаться температура воздуха ниже 12 градусов Цельсия.

3.3.6. Не нарушать самовольно пломбы на приборах учета и в местах их подключения (крепления), не осуществлять несанкционированное вмешательство в работу указанных приборов учета.

Не подключать оборудование Собственника к внутридомовым инженерным системам или к централизованным сетям инженерно-технического обеспечения напрямую или в обход приборов учета, не вносить изменения во внутридомовые инженерные системы

3.3.7. Обеспечивать доступ представителей Управляющей организации в помещения Собственника для проведения работ по приему в эксплуатацию индивидуальных (квартирных) приборов учета. Своевременно производить ремонт, замену и поверку индивидуальных приборов учета за счет Собственника в сроки, установленные технической документацией на прибор учета, проинформировав Управляющую организацию о дате установления прибора учета по итогам проведения его поверки с составлением совместного акта поверки/установки прибора учета.

3.3.8. Ежемесячно снимать показания квартирных приборов учета в период с 15-го по 25-е число текущего месяца и передавать полученные показания в Управляющую организацию не позднее 25-го числа текущего месяца включительно любым доступным способом: по номерам диспетчерской службы 8 (495) 134-13-55 и 8 (495) 123-37-07, а также через сайт Управляющей организации <https://msk.yitervice.ru/>.

Если прибор учета не поверен, то объем потребления коммунальных услуг принимается равным нормативам потребления, установленным на территории муниципального образования Московской области в порядке, определяемом Правительством Российской Федерации.

3.3.9. В целях учета потребленных коммунальных услуг использовать индивидуальные, общие (квартирные), комнатные приборы учета, утвержденного типа, соответствующие требованиям законодательства Российской Федерации об обеспечении единства измерений и прошедшие поверку.

3.3.10. Не проводить работы по переустройству и перепланировке жилых и нежилых помещений без согласования с Управляющей организацией, а в определенных случаях без решения общего собрания собственников, предусмотренных жилищным законодательством РФ. Предоставлять Управляющей организации проектную, разрешительную и исполнительную документацию на указанные работы. Проводить работы по переустройству и перепланировке в строгом соответствии с правилами, установленными действующим законодательством, органами местного самоуправления.

3.3.11. Не использовать пассажирские лифты для транспортировки стройматериалов и отходов без упаковки и (или) превышающих по своей массе грузоподъемность лифта.

3.3.12. Не захламлять места общего пользования (не складировать мебель, строительный мусор, горючие (сгораемые) вещества и материалы и т.д.); не использовать места общего пользования в личных целях (не устраивать кладовки, не отгораживать места общего пользования, не устанавливать в них перегородки, двери, иным способом, не изменять вид и целостность общего имущества Собственников Многоквартирного дома) без решения общего собрания собственников жилых и нежилых помещений МКД и без согласования с Управляющей организацией.

3.3.13. Оплачивать вывоз строительных мусора, образующегося в результате ремонта помещения, на основании отдельного Договора с мусоровывозящей организацией.

3.3.14. При обнаружении неисправностей, пожара и аварий во внутриквартирном оборудовании, внутридомовых инженерных системах, а также при обнаружении иных нарушений качества предоставления коммунальных услуг немедленно сообщать о них в аварийно-диспетчерскую службу Управляющей организации (по номерам диспетчерской службы: 8 (495) 134-13-55 и 8 (495) 123-37-07), а при наличии

возможности – принимать все меры по устранению таких неисправностей, пожара и аварий.

3.3.15. Ознакомить всех совместно проживающих в жилом помещении либо использующих помещение, принадлежащее Собственнику, дееспособных граждан с условиями настоящего Договора.

3.3.16. В случае возникновения необходимости проведения Управляющей организацией не предусмотренных Договором работ, в том числе связанных с ликвидацией последствий аварий, наступивших по вине Собственника, либо в связи с нарушением Собственником условий настоящего Договора и (или) действующего законодательства, Собственник обязан оплатить указанные работы Управляющей организации.

3.3.17. При длительном отсутствии Собственника и/или проживающих в жилом (нежилом) помещении граждан передать Управляющей организации контакты лиц (телефон, e-mail и т.д.), которые смогут обеспечить доступ в помещение в течение 24 часов в случае возникновения аварийной ситуации. Собственник несет ответственность за ущерб, причиненный общедомовому имуществу и имуществу других лиц, в случае не предоставления доступа в помещение для незамедлительной локализации аварийной ситуации.

3.3.18. Предоставить в Управляющую организацию:

- сведения об изменении количества совместно проживающих с Собственником граждан, включая временно проживающих, или использующих жилое или нежилое помещение, личные данные (ФИО, контакты), основания для их проживания;

- копии договоров найма, пользования, аренды жилого (нежилого) помещения, по которым обязанность по внесению платежей за жилое помещение и коммунальные услуги полностью или частично возложена на нанимателя, арендатора, а также заявление от Собственника, арендатора и нанимателя о согласии на заключение договора управления с арендатором/нанимателем, выставлении платежных документов/счетов арендатору/ нанимателю.

3.3.19. Погасить задолженность, образовавшуюся по лицевому счету Собственника, и подписать акт сверки расчетов с Управляющей организацией, до проведения сделки купли - продажи, дарения, мены и т.д.

3.3.20. В течение не более 5 (пяти) рабочих дней предоставить в Управляющую организацию сведения о смене собственника помещения с предоставлением подтверждающих документов (выписки из ЕГРН), что будет являться основанием для расторжения настоящего Договора с предыдущим Собственником. Договор управления считается расторгнутым при соблюдении указанных условий с момента перехода права собственности.

3.3.21. Получить акт сверки расчетов с Управляющей организацией в случае наличия задолженности по лицевому счету свыше 3-х месяцев.

3.3.22. Нести иные обязательства, предусмотренные Договором и действующим законодательством.

#### **3.4. Собственник вправе:**

3.4.1. Требовать перерасчета размера платы за коммунальные услуги при предоставлении коммунальных услуг ненадлежащего качества и (или) с перерывами, превышающими установленную продолжительность, в порядке, установленном Правилами предоставления коммунальных услуг, утвержденными Правительством РФ.

3.4.2. Требовать от Управляющей организации возмещения убытков, причиненных вследствие невыполнения либо недобросовестного выполнения Управляющей организацией своих обязанностей по настоящему Договору.

3.4.3. Требовать от Управляющей организации ежегодного предоставления отчета о выполнении настоящего Договора в порядке, установленном п. 3.1.17 Договора.

3.4.4. Осуществлять контроль над выполнением Управляющей организацией ее обязательств по настоящему Договору в соответствии с действующим законодательством.

3.4.5. Заключать прямые договоры с поставщиками коммунальных услуг при наличии решения общего собрания собственников МКД. В случае заключения прямого договора собственник обязан уведомить об этом Управляющую организацию.

3.4.6. Предоставлять возражения относительно начислений по лицевому счету в течение 3-х рабочих дней с момента получения акта сверки расчетов с Управляющей организацией в соответствии с п. 3.3.21 Договора. В случае не предоставления возражений Управляющей организации акт сверки расчетов считается подписанным Собственником.

#### **4. Стоимость работ и услуг и порядок расчета.**

4.1. Цена настоящего Договора определяется как сумма платы за коммунальные услуги и платы за содержание жилого/нежилого помещения, в том числе плату за услуги, работы по управлению МКД, за содержание и текущий ремонт общего имущества в МКД, за коммунальные ресурсы, потребляемые при использовании и содержании общего имущества в МКД. Перечень работ и услуг по управлению, содержанию и текущему ремонту общего имущества многоквартирного дома указан в Приложении № 1 к настоящему Договору.

4.2. Размер платы за коммунальные услуги устанавливается и рассчитывается в соответствии с Правилами предоставления коммунальных услуг, утвержденными постановлением Правительства РФ, как произведение тарифов на объем потребленных ресурсов по показаниям приборов учета. При отсутствии приборов учета или использовании не поверенных приборов учета, объем потребления коммунальных ресурсов принимается равным нормативам потребления. Тарифы и нормативы потребления коммунальных услуг устанавливаются органами власти, осуществляющими государственное регулирование тарифов и цен.

4.3. Плата за содержание жилого помещения устанавливается, рассчитывается Управляющей организацией и утверждается на общем собрании собственников помещений многоквартирного дома.

4.4. Размер платы за содержание общего имущества МКД на обслуживаемый год и тарифы на оплату коммунальных услуг на обслуживаемый год выставляются в открытом доступе на сайте Управляющей организации, <https://msk.yitservice.ru/>, а также на информационном стенде в подъездах МКД.

4.5. Размер платы за содержание общего имущества МКД устанавливается в соответствии с долей в праве собственности на общее имущество, пропорционально площади помещения Собственника.

4.6. Управляющая организация вправе по истечении каждые 12 месяцев с даты установления размера платы за содержание жилого помещения и иных платежей (в том числе, в порядке индексации в соответствии с настоящим решением) размер такой платы (платежей) подлежит индексации на официальный индекс потребительских цен на услуги за предыдущий календарный год, публикуемый Федеральной службой государственной статистики, при условии, что размер такой платы (платежей) не был изменён решением общего собрания собственников помещений в Доме, либо в порядке, определённом решением общего собрания собственников помещений в Доме.

4.7. Решение общего собрания собственников помещений о не утверждении нового размера платы за содержание жилого помещения может являться основанием для одностороннего отказа Управляющей организацией от исполнения настоящего Договора.

4.8. Оплата работ и услуг по настоящему Договору, осуществляется Собственником до 10 числа месяца, следующего за расчетным, путем перечисления денежных средств на расчетный счет Управляющей организации на основании выставляемого Управляющей организацией платёжного документа/счета.

В платёжном документе может размещаться дополнительная информация, связанная с исполнением Управляющей организацией своих обязательств по настоящему Договору, а также стоимость дополнительных услуг, оказанных Управляющей организацией и оплачиваемых Собственником дополнительно к цене настоящего Договора.

4.9. Не использование жилого/нежилого помещения Собственником не является основанием невнесения платы за жилое помещение и коммунальные услуги.

4.10. Услуги Управляющей организации, не предусмотренные настоящим Договором, выполняются за отдельную плату по взаимной договоренности Сторон.

4.11. В случае если Собственник частично оплачивает предоставляемые Управляющей организацией коммунальные услуги и услуги по содержанию жилого/нежилого помещения, то Управляющая организация делит полученную от Собственника плату между всеми указанными в платёжном документе видами коммунальных услуг и платой за содержание жилого помещения пропорционально размеру каждой платы, указанной в платёжном документе, в соответствии с Правилами предоставления коммунальных услуг.

## **5. Ответственность Сторон**

5.1. За неисполнение или ненадлежащее исполнение настоящего Договора Стороны несут ответственность в соответствии с законодательством Российской Федерации и настоящим Договором.

5.2. В случае оказания услуг и выполнения работ по содержанию общего имущества в МКД ненадлежащего качества и (или) с перерывами, превышающими установленную продолжительность, размер платы за содержание общего имущества МКД изменяется в порядке, установленном Правилами, утвержденными Правительством РФ.

5.3. Собственник не вправе требовать изменения размера платы, если оказание услуг и выполнение работ ненадлежащего качества и (или) с перерывами, превышающими установленную продолжительность, связано с устранением аварийных ситуаций, угрозы жизни и здоровью граждан, предупреждением ущерба их имуществу, либо произошло по независящим от Управляющей организации причинам или вследствие действия обстоятельств непреодолимой силы или по вине Собственника.

5.4. Управляющая организация несет ответственность за ущерб, причиненный общему имуществу МКД в результате ее непосредственных действий или бездействия, а также действий или бездействия сотрудников привлеченных организаций в размере действительного причиненного ущерба, в порядке, установленном действующим законодательством.

Урегулирование споров с привлеченными организациями (их сотрудниками) на оказание услуг (выполнение работ), определение степени их ответственности осуществляет самостоятельно Управляющая организация.

5.5. В случае причинения убытков Собственнику по вине Управляющей организации, последняя несет ответственность в соответствии с действующим законодательством РФ.

5.6. В случае нарушения Собственником сроков внесения платежей, установленных разделом 4 Договора, Управляющая организация вправе взыскать с него пени в размере, установленном действующим законодательством РФ, за каждый день просрочки платежа, начиная со следующего дня после наступления установленного срока оплаты по день фактической выплаты включительно. Размер пени указывается в платежном документе, ежемесячно выставляемом Управляющей организацией, и подлежит уплате Собственником одновременно с оплатой услуг в соответствии с разделом 4 Договора.

5.7. При нарушении Собственником обязательств, предусмотренных настоящим Договором, в том числе в случае не предоставления доступа представителям Управляющей организации в занимаемое Собственником жилое/нежилое помещение для проведения планового/внепланового осмотра внутриквартирного общедомового имущества в соответствии с п. 3.3.4. Договора Собственник несет ответственность перед Управляющей организацией и третьими лицами за все последствия, возникшие в результате каких-либо аварийных и иных ситуаций в соответствии с законодательством РФ.

5.8. Собственник несет ответственность за нарушение требований пожарной безопасности в соответствии с действующим законодательством.

## **6. Осуществление контроля за исполнением Договора.**

### **Порядок регистрации фактов нарушения условий Договора и причинения вреда**

6.1. В случаях нарушения условий настоящего Договора Сторонами, а также в случаях причинения вреда неправомерными действиями Сторон и (или) третьих лиц имуществу Собственника, общему имуществу собственников помещений в МКД, по требованию любой из Сторон Договора составляется акт.

6.2. Акт подписывается представителями Управляющей организации и Собственником, или его представителем. О времени и месте осмотра поврежденного имущества и составлении акта извещаются все заинтересованные лица: Собственник (член семьи собственника, наниматель, член семьи нанимателя), имуществу которого причинен вред; лицо, виновное в причинении вреда; представитель Управляющей и (или) подрядной организации, а также представитель Собственника и другие лица.

6.3. Акт должен содержать: дату и время его составления; дату, время и характер нарушения; описание вреда, причиненного имуществу (допускаются фото- или видеосъемка); подписи присутствующих при осмотре и составлении акта лиц.

6.4. Акт составляется в трех экземплярах. Один экземпляр акта вручается причинителю вреда под расписку, второй - лицу, которому причинен вред, третий - остается в Управляющей организации.

## **7. Особые условия**

7.1. Все споры, возникшие из Договора или в связи с ним, разрешаются Сторонами путем переговоров. В случае, если Стороны не могут достичь взаимного соглашения, споры и разногласия разрешаются в судебном порядке по месту нахождения Управляющей организации.

7.2. В случае возникновения необходимости проведения работ, не предусмотренных данным Договором, возникших не по вине Управляющей организации, а также которые Управляющая организация не могла предвидеть и предотвратить при обычной степени заботливости и осмотрительности и за возникновение которых она не отвечает в силу закона, возникших вследствие аварийной ситуации или предупреждения аварийной ситуации, по вине застройщика (строительные недостатки, восстановление неработающих общедомовых систем), по вине третьих лиц (вандажные действия, кражи общедомового имущества), составляется акт в присутствии Собственников МКД.

### **7.3. Согласие на обработку персональных данных**

Подписывая настоящий договор Собственник в соответствии с п. 4 ст. 9 Федерального закона от 27.07.2006 N 152-ФЗ «О персональных данных», дает ООО «ЮИТ-Сервис» (ИНН 5040083468, Адрес: 140180, г. Жуковский, ул. Солнечная, д. 10, пом. IX) согласие на обработку и передачу третьим лицам, своих персональных данных **исключительно для достижения целей по управлению многоквартирным домом.** Категории обрабатываемых данных: 1) фамилия, имя, отчество, 2) число, месяц, год рождения; 3) место рождения, 4) вид, серия, номер документа, удостоверяющего личность, дата выдачи, наименование органа его, выдавшего; 5) адрес и дата регистрации по месту жительства (месту пребывания), адрес фактического проживания; 6) номер контактного телефона или сведения о других способах связи; 7) реквизиты правоустанавливающего документа на жилое/нежилое помещение 8) сведения о бухгалтерском балансе лицевого счета принадлежащего помещения 9) иные сведения содержащиеся в заявлениях, адресованных ООО



«ЮИТ-Сервис»(ИНН 5040083468) 10) реквизиты страхового свидетельства обязательного пенсионного страхования.

## **8. Форс-мажор**

8.1. Сторона, не исполнившая или ненадлежащим образом исполнившая обязательства в соответствии с настоящим Договором, несет ответственность, если не докажет, что надлежащее исполнение оказалось невозможным вследствие непреодолимой силы, то есть чрезвычайных и непредотвратимых при данных условиях обстоятельств. К таким обстоятельствам относятся техногенные и природные катастрофы, не связанные с деятельностью Сторон Договора, военные действия, террористические акты и иные, не зависящие от Сторон обстоятельства.

8.2. Если Сторона не может исполнить свои обязательства по Договору вследствие наступления обстоятельств непреодолимой силы, то срок исполнения обязательств по Договору продлевается соразмерно времени, в течение которого действуют такие обстоятельства и на срок, необходимый для устранения последствий таких обстоятельств.

8.3. Если обстоятельства непреодолимой силы действуют в течение более двух месяцев, любая из Сторон вправе отказаться от дальнейшего выполнения обязательств по Договору, причем ни одна из Сторон не может требовать от другой возмещения возможных убытков.

8.4. Наступление обстоятельств непреодолимой силы должно быть подтверждено соответствующими государственными органами.

8.5. Сторона, оказавшаяся не в состоянии выполнить свои обязательства по Договору, обязана незамедлительно известить другую Сторону о наступлении или прекращении действия обстоятельств, препятствующих выполнению этих обязательств.

## **9. Порядок изменения и расторжения договора**

9.1. Изменение и (или) расторжение настоящего Договора осуществляется в порядке, предусмотренном гражданским законодательством.

9.2. Настоящий Договор может быть расторгнут:

9.2.1. В одностороннем порядке:

а) по инициативе Собственников, в случае принятия общим собранием собственников помещений МКД решения о выборе иного способа управления или иной управляющей организации при условии предоставления Управляющей организации протокола общего собрания, проведенного в соответствии с действующим законодательством, с приложением решений собственников МКД, с момента внесения в реестр лицензий ГЖИ МО сведений об управлении МКД новой управляющей организацией, или исключения из реестра лицензий ГЖИ МО сведений об управлении МКД действующей Управляющей организации в случае образования ТСЖ;

б) по инициативе Управляющей организации, о чем Собственник должен быть предупрежден не позже, чем за два месяца до прекращения настоящего Договора в случае, если МКД окажется в состоянии, непригодном для использования по назначению в силу обстоятельств, за которые Управляющая организация не отвечает; - при наступлении обстоятельств непреодолимой силы.

9.2.2. Договор прекращается с Собственником в случае отчуждения ранее находящегося в собственности Собственника помещения, вследствие заключения договора (купли-продажи, дарения, мены, ренты и пр.) с момента государственной регистрации перехода права собственности путем уведомления Управляющей организации с приложением соответствующего подтверждающего документа (выписки из ЕГРН).

9.3. Договор считается исполненным после выполнения Сторонами взаимных обязательств и урегулирования всех расчетов между Управляющей организацией и Собственником.

## **10. Срок действия Договора**

10.1. Договор является публичным Договором в соответствии со статьей 426 Гражданского кодекса Российской Федерации.

10.2. Настоящий Договор составлен в двух экземплярах, один из которых хранится у Управляющей организации, а другой - у Собственника.

10.3. Договор заключен на срок 2 (два) года и действует с момента подписания его Сторонами.

10.4. При отсутствии заявлений одной из Сторон о прекращении настоящего Договора за два месяца до окончания срока его действия, настоящий Договор считается продленным на тот же срок и на тех же условиях. Количество пролонгаций настоящего Договора не ограничено.

Договор содержит 2 приложения:

1. Приложение № 1 – «Перечень работ и услуг по управлению, содержанию и текущему ремонту общего имущества многоквартирного дома»;
2. Приложение № 2 – «Состав общего имущества многоквартирного дома».

### 11. Реквизиты сторон

**СОБСТВЕННИК (Ф.И.О. или наименование юридического лица):**

паспорт \_\_\_\_\_ № \_\_\_\_\_  
выдан \_\_\_\_\_

« \_\_\_\_\_ » \_\_\_\_\_ г.

**Зарегистрирован по адресу (юридический адрес юридического лица):**

**Проживает по адресу (фактический адрес юридического лица):**

**Телефон, E-mail**

(в \_\_\_\_\_ лице \_\_\_\_\_ представителя \_\_\_\_\_ собственника \_\_\_\_\_), паспорт гражданина РФ: серия \_\_\_\_\_ № \_\_\_\_\_, выдан \_\_\_\_\_, « \_\_\_\_\_ » \_\_\_\_\_, зарегистрированного(ой) \_\_\_\_\_ по адресу: \_\_\_\_\_, действующего \_\_\_\_\_ на \_\_\_\_\_ основании \_\_\_\_\_)\*

**УПРАВЛЯЮЩАЯ ОРГАНИЗАЦИЯ:**

**Общество с ограниченной ответственность «ЮИТ-Сервис»**

**Реквизиты:**

Адрес: 140182, Московская область, г. Жуковский, ул. Солнечная, д. 10, пом. IX

ОГРН: 1085040002376 ИНН: 5040083468 КПП: 504001001

e-mail: [yit-servis@yit.ru](mailto:yit-servis@yit.ru)

Банковские реквизиты:

Расчётный счёт № 40702810640350006030 в ПАО «Сбербанк России» г. Москвы, Корр. счёт № 30101810400000000225,

БИК 044525225

**Управляющая организация**  
**Генеральный директор**

**Собственник**

\_\_\_\_\_/А.С. Гончаренко/

\_\_\_\_\_/\_\_\_\_\_/

\* - заключенное в скобки заполнять в следующих случаях:

- 1) родителям, действующим за несовершеннолетних детей, являющихся собственниками доли квартиры (нежилого помещения), при этом к Договору должна быть приложена копия свидетельства о рождении;
- 2) представителям собственника, действующим по доверенности, заверенной нотариально, при этом к Договору должна быть приложена надлежащим образом заверенная копия доверенности.

**Приложение № 1**  
к Договору управления  
многоквартирным домом по адресу:  
Московская область,  
г. Раменское, ул. Приборостроителей, д. 14

**ПЕРЕЧЕНЬ РАБОТ И УСЛУГ**  
по управлению, содержанию и текущему ремонту общего имущества многоквартирного дома

Наименование работ (услуг)	Периодичность
<b>1. Работы, выполняемые в отношении всех видов фундаментов:</b>	
Проверка технического состояния видимых частей конструкций с выявлением: признаков неравномерных осадков фундамента;	2 раза в год
коррозии арматуры, расслаивания, трещин, выпучивания, отклонения от вертикали в доме (железобетонными фундамент).	
При выявлении нарушений - разработка контрольных шурфов в местах обнаружения дефектов, детальное обследование и составление плана мероприятий по устранению причин нарушения и восстановлению эксплуатационных свойств конструкций.	по мере необходимости
Проверка состояния гидроизоляции фундаментов и систем водоотвода фундамента. При выявлении нарушений - восстановление их работоспособности.	2 раза в год
<b>2. Работы, выполняемые в зданиях с подвалами:</b>	
Проверка температурно-влажностного режима подвальных помещений и при выявлении нарушений устранение причин его нарушения;	1 раз в неделю
Проверка состояния помещений подвалов, входов в подвалы и приямков, принятие мер, исключающих подтопление, захламление, загрязнение и загромождение таких помещений, а также мер, обеспечивающих их вентиляцию	1 раз в неделю
Контроль за состоянием дверей подвалов и технических подполий, запорных устройств на них. Устранение выявленных неисправностей.	1 раз в неделю
<b>3. Работы, выполняемые для надлежащего содержания стен многоквартирных домов:</b>	
Выявление отклонений от проектных условий эксплуатации, несанкционированного изменения конструктивного решения, признаков потери несущей способности, наличия деформаций, нарушения теплозащитных свойств, гидроизоляции между цокольной частью здания и стенами, неисправности водоотводящих устройств;	2 раза в год
Выявление повреждений в кладке, наличия и характера трещин, выветривания, отклонения от вертикали и выпучивания отдельных участков стен, нарушения связей между отдельными конструкциями в домах;	2 раза в год
В случае выявления повреждений и нарушений - составление плана мероприятий по инструментальному обследованию стен, восстановлению проектных условий их эксплуатации и его выполнение.	По мере необходимости
<b>4. Работы, выполняемые в целях надлежащего содержания перекрытий и покрытий многоквартирных домов:</b>	
Выявление нарушений условий эксплуатации, несанкционированных изменений конструктивного решения, выявления прогибов, наличия, характера и величины трещин и колебаний, следов протечек или промерзаний на плитах.	2 раза в год
При выявлении повреждений и нарушений - разработка плана восстановительных работ (при необходимости), проведение восстановительных работ.	По мере необходимости
<b>5. Работы, выполняемые в целях надлежащего содержания крыш многоквартирных домов:</b>	
Проверка кровли на отсутствие протечек;	4 раза в год
Проверка молниезащитных устройств, заземления и другого оборудования, расположенного на крыше;	2 раза в год

Выявление деформации и повреждений несущих кровельных конструкций, креплений элементов несущих конструкций крыши, водоотводящих устройств и оборудования, световых окон, выходов на крыши, осадочных и температурных швов, водоприемных воронок внутреннего водостока;	4 раза в год
Проверка состояния ограждений и других элементов на эксплуатируемых крышах;	1 раз в год
Проверка и при необходимости очистка кровли и водоотводящих устройств от мусора, грязи, препятствующих стоку дождевых и талых вод;	4 раза в год
Проверка и при необходимости восстановление антикоррозионного покрытия стальных связей, размещенных на крыше металлических деталей;	1 раз в год
При выявлении нарушений, приводящих к протечкам, - незамедлительное их устранение. В остальных случаях - разработка плана восстановительных работ (при необходимости), проведение восстановительных работ.	По мере необходимости
<b>6. Работы, выполняемые в целях надлежащего содержания лестниц многоквартирных домов:</b>	
Выявление деформации и повреждений в несущих конструкциях, надежности крепления ограждений, выбоин и сколов в ступенях;	2 раза в год
Выявление наличия и параметров трещин в сопряжениях маршевых плит с несущими конструкциями, оголения и коррозии арматуры, нарушения связей в отдельных проступях в домах с железобетонными лестницами;	2 раза в год
При выявлении повреждений и нарушений - разработка плана восстановительных работ (при необходимости), проведение восстановительных работ;	По мере необходимости
<b>7. Работы, выполняемые в целях надлежащего содержания фасадов многоквартирных домов:</b>	
Выявление нарушений отделки фасадов и их отдельных элементов;	2 раза в год
Контроль состояния и восстановление или замена отдельных элементов крылец и навесов над входами в подвалы;	2 раза в год
Контроль состояния и восстановление плотности притворов входных дверей, самозакрывающихся устройств (доводчики), ограничителей хода дверей (остановы);	1 раз в неделю
При выявлении повреждений и нарушений - разработка плана восстановительных работ (при необходимости), проведение восстановительных работ.	По мере необходимости
<b>8. Работы, выполняемые в целях надлежащего содержания внутренней отделки многоквартирных домов:</b>	
Проверка состояния внутренней отделки на наличие угрозы обрушения отделочных слоев или нарушения защитных свойств отделки по отношению к несущим конструкциям и инженерному оборудованию.	2 раза в год
При выявлении повреждений и нарушений - разработка плана восстановительных работ (при необходимости), проведение восстановительных работ.	По мере необходимости
<b>9. Работы, выполняемые в целях надлежащего содержания оконных и дверных заполнений помещений, относящихся к общему имуществу в многоквартирном доме:</b>	
Проверка целостности оконных и дверных заполнений, плотности притворов, механической прочности и работоспособности фурнитуры элементов оконных и дверных заполнений в помещениях, относящихся к общему имуществу в многоквартирном доме;	1 раз в месяц
При выявлении нарушений в отопительный период - незамедлительный ремонт. В остальных случаях - разработка плана восстановительных работ (при необходимости), проведение восстановительных работ.	По мере необходимости
<b>10. Работы, выполняемые в целях надлежащего содержания систем вентиляции многоквартирных домов:</b>	
Техническое обслуживание и сезонное управление оборудованием систем вентиляции, определение работоспособности оборудования и элементов систем;	2 раза в год
Устранение неплотностей в вентиляционных каналах и шахтах, устранение засоров в каналах, устранение неисправностей шиберов и дроссель-клапанов в вытяжных шахтах, зонтов над шахтами и дефлекторов, замена дефективных вытяжных решеток и их креплений;	2 раза в год

При выявлении повреждений и нарушений - разработка плана восстановительных работ (при необходимости), проведение восстановительных работ.	По мере необходимости
<b>11. Общие работы, выполняемые для надлежащего содержания систем водоснабжения (холодного, горячего), водоотведения и отопления в многоквартирном доме:</b>	
Проверка исправности, работоспособности, регулировка и техническое обслуживание насосов, запорной арматуры, контрольно-измерительных приборов, автоматических регуляторов и устройств, коллективных (общедомовых) приборов учета и элементов, скрытых от постоянного наблюдения (разводящих трубопроводов и оборудования в подвалах и каналах);	1 раз в месяц
Контроль параметров воды (давления, расхода) и незамедлительное принятие мер к восстановлению требуемых параметров водоснабжения и герметичности систем;	1 раз в неделю
Контроль состояния и замена неисправных контрольно-измерительных приборов (манометров, термометров и т.п.);	постоянно
Восстановление работоспособности (ремонт, замена) оборудования, водоразборных приборов (смесителей, кранов и т.п.), относящихся к общему имуществу в многоквартирном доме;	постоянно
Контроль состояния и незамедлительное восстановление герметичности участков трубопроводов и соединительных элементов в случае их разгерметизации;	постоянно
Контроль состояния и восстановление исправности элементов внутренней канализации, канализационных вытяжек, внутреннего водостока, дренажных систем и дворовой канализации;	постоянно
Переключение в целях надежной эксплуатации режимов работы внутреннего водостока, гидравлического затвора внутреннего водостока;	2 раза в год
Промывка участков водопровода после выполнения ремонтно-строительных работ на водопроводе;	По мере необходимости
Промывка трубопроводов системы центрального отопления;	1 раз в год
Испытание трубопроводов системы центрального отопления;	1 раз в год
Снятие показаний с коллективных приборов учета ХВС и ГВС.	1 раз в месяц
<b>12. Работы, выполняемые в целях надлежащего содержания электрооборудования в многоквартирном доме:</b>	
Проверка заземления оболочки электрокабеля, оборудования (насосы, щитовые вентиляторы и др.) и восстановление цепей заземления по результатам проверки;	1 раз в год
Техническое обслуживание и ремонт силовых и осветительных установок в помещениях общего пользования, элементов молниезащиты и внутридомовых электросетей, очистка клемм и соединений в групповых щитках и распределительных шкафах, наладка электрооборудования;	1 раз в год
Снятие показаний с коллективных (общедомовых) приборов учета электроэнергии	1 раз в месяц
<b>13. Работы, выполняемые в целях надлежащего содержания лифтового оборудования в многоквартирном доме:</b>	
Обеспечение проведения аварийного обслуживания лифтов	немедленно
Обеспечение проведения технического освидетельствования лифтов	1 раз в год
Страхование лифтов	1 раз в год
<b>14. Работы по содержанию помещений, входящих в состав общего имущества в многоквартирном доме:</b>	
<b>Уборка лестничных площадок и маршей первых этажей</b>	
Влажная уборка стен и пола, протирка дверей и стекол лестничных площадок и маршей	1 раз в год
Влажная уборка предлифтового холла первого этажа	5 раз в неделю
Влажная уборка лифтов: мытье пола, протирка стен, дверей, плафонов, потолков в кабине лифта	5 раз в неделю
<b>Уборка лестничных площадок и маршей выше первого этажа</b>	
Влажное подметание мест перед загрузочными клапанами мусоропровода	5 раз в неделю

Влажная уборка холлов, коридоров, лестничных площадок и маршей.	1 раз в неделю
Обметание пыли с потолков, стен	1 раз в год
Влажная протирка стен, дверей, плафонов на лестничных клетках, оконных решеток, чердачных лестниц, шкафов для электросчетчиков и слаботочных устройств, почтовых ящиков	1 раз в год
Мытье экранов отопительных приборов в местах общего пользования	1 раз в год
Очистка металлической решетки и приемка. Уборка площадки перед входом в подъезд	По мере необходимости
Проведение дератизации и дезинсекции помещений, входящих в состав общего имущества в многоквартирном доме;	1 раз в квартал
<b>15. Работы по содержанию земельного участка, на котором расположен многоквартирный дом, с элементами озеленения и благоустройства, иными объектами, предназначенными для обслуживания и эксплуатации этого дома (далее - придомовая территория), в холодный период года:</b>	
Очистка крышек люков колодцев и пожарных гидрантов от снега и льда толщиной слоя свыше 5 см;	По мере необходимости
Сдвигка снега и подметание территории при отсутствии снегопада	1 раз в день, по мере необходимости
Сдвигка и подметание снега при снегопаде.	ежедневно (во время снегопада)
Ликвидация наледи	По мере необходимости
Очистка от мусора урн/ Промывка урн.	1 раз в день/1 раз в неделю
Уборка мусора на контейнерных площадках.	1 раз в день
Уборка крыльца и площадки перед входом в подъезд.	1 раз в день
Сдвигание снега механизированным способом	По мере необходимости
<b>16. Работы по содержанию придомовой территории в теплый период года:</b>	
Подметание и уборка придомовой территории;	1 раз в день
Очистка от мусора урн/ Промывка урн.	1 раз в день/ 1 раз в неделю
Уборка и выкашивание газонов;	По мере необходимости
Осмотр и прочистка ливневой канализации;	1 раз в месяц/ По мере необходимости
Очистка металлической решетки и приемка;	1 раз в неделю
<b>17. Работы по обеспечению требований пожарной безопасности - осмотры и обеспечение работоспособного состояния пожарных лестниц, лазов, проходов, выходов.</b>	1 раз в месяц
<b>18. Устранения аварий в соответствии с установленными предельными сроками на внутридомовых инженерных системах в многоквартирном доме.</b>	круглосуточно
<b>19. Организация сбора и вывоз твердых бытовых и крупногабаритных отходов</b>	5 раз в неделю
<b>20. Услуги по управлению многоквартирным домом</b>	
Прием, хранение и передача технической документации на многоквартирный дом и иных связанных с управлением таким домом документов, предусмотренных Правилами содержания общего имущества в многоквартирном доме, утвержденными постановлением Правительства Российской Федерации от 13 августа 2006 г. N 491, в порядке, установленном Правилами, а также их актуализация и восстановление (при необходимости);	Ежедневно (в рабочие дни)

Сбор, обновление и хранение информации о собственниках и нанимателях помещений в многоквартирном доме, а также о лицах, использующих общее имущество в многоквартирном доме на основании договоров (по решению общего собрания собственников помещений в многоквартирном доме), включая ведение актуальных списков в электронном виде и (или) на бумажных носителях с учетом требований законодательства Российской Федерации о защите персональных данных;	
Подготовка предложений по вопросам содержания и ремонта общего имущества собственников помещений в многоквартирном доме для их рассмотрения общим собранием собственников помещений в многоквартирном доме	
Организация управляющей организацией рассмотрения общим собранием собственников помещений в многоквартирном доме вопросов, связанных с управлением многоквартирным домом	
Организация оказания услуг и выполнения работ, предусмотренных минимальным перечнем услуг и работ	
Взаимодействие с органами государственной власти и органами местного самоуправления по вопросам, связанным с деятельностью по управлению многоквартирным домом	
Организация и осуществление расчетов за услуги и работы по содержанию и ремонту общего имущества в многоквартирном доме, включая услуги и работы по управлению многоквартирным домом (начисление, печать и доставка платежных документов, сбор платежей)	
Обеспечение собственниками помещений в многоквартирном доме контроля за исполнением решений собрания, выполнением перечней услуг и работ, повышением безопасности и комфортности проживания, а также достижением целей деятельности по управлению многоквартирным домом	
<b>21. Аварийно-диспетчерское обслуживание</b>	Круглосуточно

Собственник

Управляющая организация

ООО «ЮИТ-Сервис»

Генеральный директор

\_\_\_\_\_/\_\_\_\_\_/\_\_\_\_\_/А.С. Гончаренко/

**Приложение № 2**  
к Договору управления  
многоквартирным домом по адресу:  
Московская область,  
г. Раменское, ул. Приборостроителей, д. 14

### СОСТАВ ОБЩЕГО ИМУЩЕСТВА МНОГОКВАРТИРНОГО ДОМА

Наименование элемента общего имущества	Параметры
<b>I. Помещения общего пользования</b>	
Места общего пользования	Площадь: 4311,9 м <sup>2</sup>
Тамбур	Количество – 12 шт. Площадь – 43,7 м <sup>2</sup>
Вестибюль	Количество – 4 шт. Площадь - 84,9 м <sup>2</sup>
Лифтовой холл	Количество – 65 шт. Площадь – 536,3 м <sup>2</sup>
Лестницы	Количество – 4 шт.
Коридор	Количество – 160 шт. Площадь – 1576,5 м <sup>2</sup>
Лестничная клетка	Количество – 65 шт. Площадь – 748,9 м <sup>2</sup>
Технические помещения: Из них: Помещение коллекторной группы отопления	Площадь - 1321,6 м <sup>2</sup>  Количество – 4 шт. Площадь – 54,2 м <sup>2</sup>
Вахта	Количество – 4 шт. Площадь – 39,0 м <sup>2</sup>
Мусорокамера	Количество – 4 шт. Площадь – 5,9 м <sup>2</sup>
ВРУ (электрощитовая)	Количество – 4 шт. Площадь – 43,3 м <sup>2</sup>
Тех. помещения на чердаке	Количество – 4 шт. Площадь – 178,4 м <sup>2</sup>
Подвал	Количество – 1 шт. Общая площадь пола подвала – 1055,0 м <sup>2</sup> , из них: Площадь МОП – 1000,8 м <sup>2</sup> . Тех. помещения в подвале: Количество – 4 шт. Площадь – 54,2 м <sup>2</sup> Материал пола – монолитный железобетон. Перечень инженерных коммуникаций, проходящих через подвал: 1. водопровод ХВС 2. водопровод ГВС 3. сети отопления 4. канализация (хозяйственная) 5. кабельный канал (слаботочные кабельные сети) 6. электроснабжение 7. ливневая канализация 8. вентиляция



<b>II. Ограждающие несущие и ненесущие конструкции многоквартирного дома</b>	
Фундаменты	Комбинированный свайно-плитный: свайное поле с плитным железобетонным ростверком
Стены и перегородки	Стены – 3-х слойные: сборные ж/б панели, теплоизоляционный слой из пенополистерольных плит, снаружи-керамический кирпич, перегородки – железобетонные панели, санузлы из сборных ж/б панелей
Перекрытия	Железобетонные плиты
Крыша	Плоская с внутренним водостоком, с трехслойными плитками покрытия со средним теплоизоляционным слоем из жестких минералватных плит, кровля рулонная из наплавляемых материалов («филизол»)
Фасад	Сборные железобетонные конструкции, с облицовкой наружных стен кирпичом.
Двери	В подъездах - металлические – 43 шт. В МОП на этажах – 199 шт. (деревянные)
Окна	Окна – из профиля ПВХ с двухкамерными стеклопакетами. В местах общего пользования окна открывающиеся – 195 шт.
<b>III. Механическое, электрическое, санитарно-техническое и иное оборудование</b>	
Лифты и лифтовое оборудование	<p>Количество шахт – 8 шт.                      Количество – 8 шт. (модель: KONE 3000X MiniSpace).                      Из них:                      4 шт. – грузоподъемностью 1000 кг, площадь кабины: 2,4 м<sup>2</sup>                      4 шт. - грузоподъемностью 400 кг, площадь кабины: 1,2 м<sup>2</sup>                      Основное оборудование, входящее в состав каждого лифта:                      - безредукторная лебедка с частотным регулированием                      - микропроцессор контроллер для группового собирательного управления при движении кабины вниз;                      - информационное табло – 4 шт. (1 этаж);                      - вызывная панель накладная – 65 шт. (на каждом этаже);                      - индикатор прибытия лифта на этаж – 57 шт. (на каждом этаже, кроме 1);                      - блок управления диспетчеризацией лифтов БЛМ – 8 шт. (в машинных отделениях лифтов);                      - лифтовые двери (портал) – 130 шт.;                      - шкаф управления – 8 шт.                      Аппараты и опции кабины лифта:                      - панель управления, кнопки управления, индикация, сигнализация, табло информационное.                      Переговорный комплект кабины (динамик, микрофон).</p>
Молниезащита	Молниезащита выполнена по третьей категории в соответствии с РД 34.21.122-87 и СО153-34.21.122-2003. Система молниезащиты установлена на крыше – 1 комплект.
Электроснабжение	<p>Согласно рабочей документации, РОССТРОЙ Федеральным государственным унитарным предприятием Конструкторское бюро по архитектурно-строительным системам и новым технологиям им. А.А. Якушева, на основании архитектурно-строительной и санитарно-технической частей проекта ПЭУ-2002, свода правил по проектированию и монтажу жилых и общественных зданий СП-31-1110-2003 и ГОСТа Р50571-97, выполненной ЗАО «ЮИТ-Московия»:                      Вводно-распределительное устройство типа ВРУ-8504 МУ с взаимно-резервируемыми кабельными вводами установлено в специальном электрощитовом помещении на 1 этаже. Учет электроэнергии для общедомовых нагрузок и для суммарной нагрузки предусмотрен счетчиками активной энергии типа ПСЧ-3м. Счетчики установлены в специальных отсеках щитов ВРУ. Все счетчики с телеметрическим выходом. Вводы в квартиры предусмотрены однофазные на напряжении 220В.                      ВРУ – 4шт.                      Щиты электрораспределительные – 20 шт.</p>

	<p>Щит освещения подвала – 1 шт.                  Светильники типа ЛБ – 129 шт.                  Светильники типа цоколь Е-27- 62 шт.                  Светильник светодиодный SPO-5-20-4R-M (F) 600x75x25 20Вт 1200лм 4000К IP40 мат. Сталь-бел. ЭРА Б0032476– 192 шт.                  Светильник светодиодные SPB-1-08 (W) ЖКХ 180x75 8Вт 640лм 4000К IP54 круг бел. – 16 шт.                  Протяженность сетей электроснабжения – 10,1 км.</p>
Коллективные приборы учета	<p>1. Многотарифный трехфазный прибор учета трансформаторного включения на ток 5А, напряжением 380/220В марки Меркурий 230ART-03CN, комплекте с трансформаторами тока - 12 шт.                  2. Многотарифный трехфазный прибор учета трансформаторного включения на ток 5А, напряжением 380/220В марки Меркурий 230ART-01CN прямого включения - 4 шт.                  3. Прибор учета ХВС - ВСХН65 – 1шт.                  4. Прибор учета ГВС – ВСГН-65 – 1шт., ВСГ – 40 – 1шт.</p>
Канализация ливневая	<p>Согласно рабочей документации, РОССТРОЙ Федеральным государственным унитарным предприятием Конструкторское бюро по архитектурно-строительным системам и новым технологиям им. А.А. Якушева, на основании архитектурно-строительной и санитарно-технической частей проекта ПЭУ-2002, свода правил по проектированию и монтажу жилых и общественных зданий СП-31-1110-2003 и ГОСТа Р50571-97, выполненной ЗАО «ЮИТ-Московия»:                  Система водостоков монтируется из напорных полиэтиленовых труб по ГОСТ 18599-01.                  Трубы канализационные из полипропилена Ду110 - 408 м, расположены внутри дома.                  Прочистка (заглушка) Ду100 – 32 шт.                  Воронка водосточная Ду100 – 8 шт.                  Протяженность сетей ливневой канализации – 408 м.</p>
Хозяйственно-бытовая канализация	<p>Согласно рабочей документации, РОССТРОЙ Федеральным государственным унитарным предприятием Конструкторское бюро по архитектурно-строительным системам и новым технологиям им. А.А. Якушева, на основании архитектурно-строительной и санитарно-технической частей проекта ПЭУ-2002, свода правил по проектированию и монтажу жилых и общественных зданий СП-31-1110-2003 и ГОСТа Р50571-97, выполненной ЗАО «ЮИТ-Московия»:                  Система водостоков смонтирована из напорных полиэтиленовых труб по ГОСТ 18599-01.                  Система канализации смонтирована выше нуля из пластмассовых канализационных труб, ниже нуля – из чугунных канализационных труб.                  Протяженность сетей хоз.быт. канализации по секциям Ду 110 – 1326 м.                  Протяженность сетей хоз.быт. канализации по подвалу Ду 110 – 440 м                  Протяженность сетей хоз.быт. канализации по техэтаж Ду110 – 380 м</p>
Система холодного водоснабжения	<p>Согласно рабочей документации, РОССТРОЙ Федеральным государственным унитарным предприятием Конструкторское бюро по архитектурно-строительным системам и новым технологиям им. А.А. Якушева, на основании архитектурно-строительной и санитарно-технической частей проекта ПЭУ-2002, свода правил по проектированию и монтажу жилых и общественных зданий СП-31-1110-2003 и ГОСТа Р50571-97, выполненной ЗАО «ЮИТ-Московия»:                  Протяженность сетей ХВС Ду 40 – 1321 м (стояки по секциям)                  Лежак Ду 63 – 260 м.                  Протяженность сетей ХВС Ду 40 – 130м (подвал)</p>
Система отопления	<p>Согласно рабочей документации, РОССТРОЙ Федеральным государственным унитарным предприятием Конструкторское бюро по архитектурно-строительным системам и новым технологиям им. А.А.</p>

	<p>Якушева, на основании архитектурно-строительной и санитарно-технической частей проекта ПЭУ-2002, свода правил по проектированию и монтажу жилых и общественных зданий СП-31-1110-2003 и ГОСТа Р50571-97, выполненной ЗАО «ЮИТ-Московия»:</p> <p>Теплоснабжение системы отопления осуществляется от теплового узла управления, расположенного в техническом подполье. Система отопления двухтрубная, тупиковая с нижней разводкой трубопроводов по техническому подполью (вертикальная разводка).</p> <p>Радиаторы стальные – 71 шт.</p> <p>Протяженность сетей отопления – 312 м.</p> <p>Количество стояков – 2 шт.</p>
<p>Система горячего водоснабжения</p>	<p>Согласно рабочей документации, РОССТРОЙ Федеральным государственным унитарным предприятием Конструкторское бюро по архитектурно-строительным системам и новым технологиям им. А.А. Якушева, на основании архитектурно-строительной и санитарно-технической частей проекта ПЭУ-2002, свода правил по проектированию и монтажу жилых и общественных зданий СП-31-1110-2003 и ГОСТа Р50571-97, выполненной ЗАО «ЮИТ-Московия»:</p> <p>Система горячего водоснабжения централизованная, с верхней разводкой.</p> <p>Протяженность сетей ГВС Ду 40 – 1321 м (стояки по секциям)</p> <p>Лежак Ду 63 – 260 м.</p> <p>Протяженность сетей ГВС Ду 40 – 130 м (подвал)</p>
<p>Автоматическая пожарная сигнализация и система оповещения и управления эвакуацией (АПС и СОУЭ)</p>	<p>Согласно рабочей документации, РОССТРОЙ Федеральным государственным унитарным предприятием Конструкторское бюро по архитектурно-строительным системам и новым технологиям им. А.А. Якушева, на основании архитектурно-строительной и санитарно-технической частей проекта ПЭУ-2002, свода правил по проектированию и монтажу жилых и общественных зданий СП-31-1110-2003 и ГОСТа Р50571-97, выполненной ЗАО «ЮИТ-Московия»:</p> <p>Прибор пожарной сигнализации – 2 шт.</p> <p>Адресная метка – 123 шт.</p> <p>Адресная метка – 210 шт.</p> <p>Адресная метка – 52 шт.</p> <p>Адресная метка – 4 шт.</p> <p>Адресная метка – 6 шт.</p> <p>Пожарный дымовой извещатель – 970 шт.</p> <p>Извещатель пожарный ручной – 265 шт.</p> <p>Оповещатель охранно-пожарный звуковой – 64 шт.</p> <p>Блок резервного питания – 4 шт.</p> <p>Аккумулятор 12В, 26Ач – 8 шт.</p> <p>Извещатель тепловой – 685 шт.</p> <p>Извещатель автономный пожарный дымовой оптико-электронный точечный – 4 шт.</p> <p>Информационное табло – 4 шт.</p>
<p>Слаботочная система</p>	<p>Кабельная распределительная сеть телевидения с прокладкой кабеля между подъездными стояками М1160 по подвальному техническому помещению. Распределение телевизионного сигнала по системе коллективного приема телевидения волоконно-оптическим кабелем.</p>
<p>Внутренний противопожарный водопровод (ВПВ)</p>	<p>Установка пожаротушения ANTARUS 2 BL32/210-7.5/2/ DS1-GPRS – 1 компл., и обвязка насосной установки.</p> <p>Протяженность сетей ВПВ (по секциям) Ду – 76 – 422 м</p> <p>Протяженность сетей ВПВ (подвал) Ду – 76 – 60 м</p> <p>Шкаф пожарный металлический навесной в комплекте - 64 шт.</p> <p>рукав пожарный – 64 шт.</p> <p>ствол – 64 шт.</p> <p>головки соединительные – 64 шт.</p> <p>диафрагма с центральным отверстием – 6 шт.</p>

<p>Система общеобменной вентиляции</p>	<p>Согласно рабочей документации, РОССТРОЙ Федеральным государственным унитарным предприятием Конструкторское бюро по архитектурно-строительным системам и новым технологиям им. А.А. Якушева, на основании архитектурно-строительной и санитарно-технической частей проекта ПЭУ-2002, свода правил по проектированию и монтажу жилых и общественных зданий СП-31-1110-2003 и ГОСТа Р50571-97, выполненной ЗАО «ЮИТ-Московия»:                  Вентиляция естественная приточно-вытяжная с учетом неорганизованного поступления наружного воздуха в жилые помещения и организованного удаления вытяжного воздуха из помещений кухонь и санузлов. Транспортировка вытяжного воздуха осуществляется через вентиляционные блоки со сборными каналами на высоту этажа, изготавливаемые из бетона, и через приставные воздуховоды, изготавливаемые из кровельной стали. Для выпуска воздуха из каналов в «теплый чердак» на вентиляционных блоках установлены специальные оголовки высотой 600 мм. Воздухообмен для жилых помещений принят из расчета удаляемого воздуха 3 м<sup>3</sup>/час на 1 м<sup>2</sup> жилой площади или 60 м<sup>3</sup> / час из кухни и 50 м<sup>3</sup> / час из санузла (25 м<sup>3</sup>/ч – ванная, 25 м<sup>2</sup>/ч – уборная), при этом принимается большая величина.                  Количество шахт – 34 шт.</p>
<p>Система дымоудаления и подпора воздуха (ПДВ)</p>	<p>Согласно рабочей документации, РОССТРОЙ Федеральным государственным унитарным предприятием Конструкторское бюро по архитектурно-строительным системам и новым технологиям им. А.А. Якушева, на основании архитектурно-строительной и санитарно-технической частей проекта ПЭУ-2002, свода правил по проектированию и монтажу жилых и общественных зданий СП-31-1110-2003 и ГОСТа Р50571-97, выполненной ЗАО «ЮИТ-Московия»:                  В лифтовом холле каждого этажа размещена шахта дымоудаления с поэтажным клапаном дымоудаления КДП-5А. Приточная противодымная вентиляция предусмотрена в лифтовые шахты и лестничную клетку типа Н2. При возникновении пожара срабатывает датчик ДТЛ в прихожей квартиры, автоматически открывается клапан дымоудаления, включаются вытяжные ДУ и приточные ПДШ системы. Вентиляционное оборудование противодымной вентиляции размещено в венткамере на чердаке. Установлен клапан КПД-5А 03 приточного клапана на воздухозаборе ДКД.                  В составе:                  Вентилятор дымоудаления КРОС 9-8 ДУ-400 – 4 шт.                  Клапан дымоудаления в сборе ВКРН-Б-9ДУ-8-Д – 65 шт.                  Шкаф управления ДУ Я5111-3474УХЛ 4 – 4шт.                  Вентилятор подпора ВО 13-284 – 4 шт.                  Решетки приточной вентиляции – 4 шт.                  Вентканал подпора воздуха – 4 шт.                  Клапан ПД в сборе – 8 шт.                  Жалюзи подпора воздуха – 65 шт.                  Шкаф управления ПД Я 5111-3474 УХ4 – 8 шт.</p>
<p><b>IV. Земельный участок, входящий в состав общего имущества многоквартирного дома</b></p>	
<p>Общая площадь</p>	<p>Площадь застройки жилого здания с встроено-пристроенными помещениями 1704 м<sup>2</sup>.                  Площадь покрытий в том числе:                  - грунтовоулучшенных – 1290 м<sup>2</sup>                  - плиточное покрытие тротуаров – 970,00 м<sup>2</sup>                  - отмостка – 210,00 м<sup>2</sup></p>
<p>Зеленые насаждения</p>	<p>Кустарники – 13 шт.                  Береза – 1 шт.                  Сирень – 2 шт.</p>

Элементы благоустройства	Бордюр дорожный – 300 м.п. Элементы благоустройства., в том числе: Диван парковый – 5 шт. Урна для мусора – 9 шт. Почтовые ящики – 273 шт. Ящики для спама – 4 шт.
--------------------------	---

**Собственник**

\_\_\_\_\_ / \_\_\_\_\_ /

**Управляющая организация**

ООО «ЮИТ-Сервис»

Генеральный директор

\_\_\_\_\_ /А.С. Гончаренко/

**Размер платы за содержание жилого помещения**

<b>Наименование статей</b>	<b>размерность стат. данных</b>	<b>Тариф, руб. с НДС</b>
Содержание общего имущества МКД	м2	10,58
Уборка мест общего пользования	м2	5,80
Санитарное содержание территории	м2	2,16
Содержание и ремонт АППЗ	м2	2,57
Содержание и ремонт лифтов	м2	6,65
Управление многоквартирным домом	м2	4,95
Текущий ремонт	м2	2,62
<b>ИТОГО</b>		<b>35,33</b>

# План размещения видеокамер (ВК) в типовой секции МКД (Приборостроителей 14)

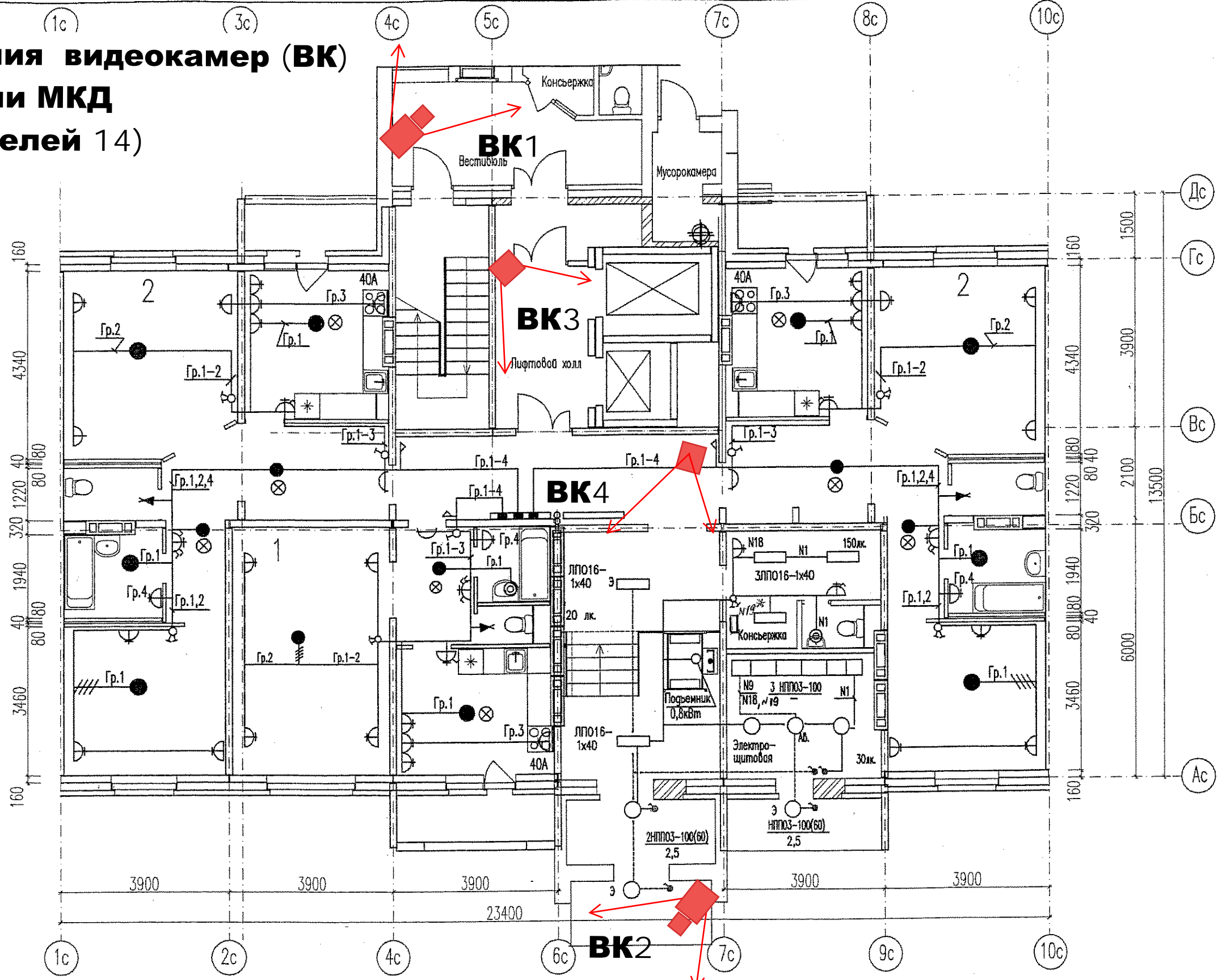

- VK1** Наружная камера
  - VK2** Внутренняя камера
- \* Щиток №19

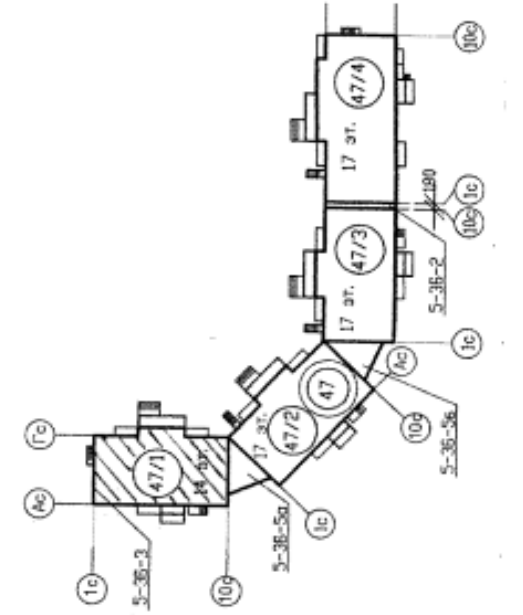

## ДОГОВОР № \_\_\_\_

**на использование общего имущества собственников помещений в многоквартирном доме**

Московская область, г. Раменское

"\_\_" \_\_\_\_\_ 20\_\_ г.

Общее собрание собственников помещений многоквартирного дома, расположенного по адресу: \_\_\_\_\_, в лице ООО «ЮИТ-Сервис», действующего на основании Решения от «\_\_» \_\_\_\_ 20\_\_ года № \_\_\_\_, в лице генерального директора Гончаренко Алексея Сергеевича, в качестве представителя собственников, именуемое в дальнейшем "Арендодатель", с одной стороны,

и \_\_\_\_\_, в лице \_\_\_\_\_, действующего на основании \_\_\_\_\_ (доверенности № \_\_\_\_ от \_\_\_\_\_ г.), именуемое в дальнейшем "Арендатор", с другой стороны, заключили настоящий Договор о нижеследующем:

### 1. Предмет договора

1.1 Арендодатель обязуется предоставить Арендатору за плату во временное владение и пользование следующий объект недвижимости, находящийся в многоквартирном доме, расположенном по адресу: <адрес многоквартирного дома>, нежилое помещение № \_\_\_\_ - Н/часть нежилого помещения, общей площадью \_\_\_\_ кв. м. (далее – Объект, объект аренды).

1.2. Передаваемое помещение/часть помещения отмечено на плане, являющемся приложением № 1 к настоящему Договору.

1.3. Объект передаётся Арендатору под \_\_\_\_\_ в целях коммерческого использования в рамках уставной деятельности и оказания услуг жителям многоквартирного жилого дома по адресу: <адрес многоквартирного дома> и ближайших домов квартала застройки.

1.4. Объект аренды входит в состав имущества, являющегося общей долевой собственностью собственников помещений в доме по адресу: <адрес многоквартирного дома>

### 2. Срок действия договора

2.1. Договор действует с момента его подписания и заключён на 11 месяцев.

### 3. Порядок передачи Объекта

3.1. Передача Объекта производится по Акту приёма-передачи, который подписывается Арендодателем и Арендатором не позднее 3-х дней с момента подписания Договора Сторонами.

3.2. При прекращении Договора аренды Арендатор передает Объект Арендодателю по Акту приема-передачи не позднее 5 (пяти) дней с момента прекращения действия настоящего Договора.



3.3. В случае проведения Арендатором работ по неотделимым улучшениям с согласия Арендодателя вопросы и условия их проведения и возмещения затрат Арендатора являются предметом иного договора.

#### **4. Права и обязанности Сторон**

##### **4.1. Права Арендодателя:**

4.1.1. Арендодатель (его полномочные представители) имеет право доступа в арендуемый объект с целью его периодического осмотра на предмет соблюдения условий его эксплуатации и использования в соответствии с настоящим Договором и действующим законодательством при наличии документа, оформленного надлежащим образом. Осмотр может производиться в течение установленного рабочего дня Арендатора, а в случае аварии - в любое время суток.

##### **4.2. Арендодатель обязан:**

4.2.1. В трехдневный срок с момента подписания настоящего Договора передать Объект аренды Арендатору по Акту приема-передачи.

4.2.2. При запросе Арендатора о передаче своих прав и обязанностей по настоящему Договору аренды другому лицу Арендодатель обязан в течение 1 (одного) месяца уведомить Арендатора о своем решении.

4.2.3. Без взимания дополнительной платы обеспечить надлежащее тепло-, водо-, энергоснабжение и водоотведение Объекта в пределах общих отпущенных Арендодателю-балансодержателю лимитов потребления по существующим в момент заключения договора инженерным трассам.

4.2.4. В случае аварий на инженерных сетях и коммуникациях арендуемого Объекта, принимать необходимые меры к их устранению, когда такая авария произошла не по вине Арендатора.

4.2.5. В двухнедельный срок рассматривать письменные обращения Арендатора по вопросам использования арендуемого помещения, его ремонта и оборудования.

4.2.6. Производить капитальный ремонт многоквартирного дома и текущий ремонт Объекта за свой счет, если иное не установлено дополнительным соглашением между Сторонами.

4.2.7. Немедленно извещать Арендатора о всяком повреждении, аварии или ином событии, нанесшем (или грозящем нанести) имуществу Арендатора на Объекте ущерб и своевременно принимать все возможные меры по предотвращению угрозы, против дальнейшего разрушения или повреждения имущества Арендатора.

##### **4.3. Права Арендатора:**

4.3.1. Арендатор вправе с письменного согласия Арендодателя сдать Объект аренды или его часть в субаренду или безвозмездное пользование. В случае согласия Арендодателя ответственным за исполнение настоящего Договора перед Арендодателем остается Арендатор.

4.3.2. Арендатор в соответствии с действующими правилами размещения рекламы и по письменному согласованию с Арендодателем имеет право установить на наружной части помещения вывеску со своим названием.

4.3.3. Арендатор не вправе без письменного согласия Арендодателя производить перепланировки, связанные с его деятельностью. Любые перепланировки могут производиться на основе согласованного Арендодателем и уполномоченным на то органом государственной власти проекта перепланировки.

4.4. Обязанности Арендатора:

4.4.1. Арендатор обязан использовать Объект аренды исключительно по целевому назначению, указанному в п.1.3 настоящего Договора.

4.4.2. Арендатор обязан в 3-х дневный срок с момента подписания настоящего Договора Сторонами принять Объект аренды от Арендодателя и подписать Акт приема-передачи.

4.4.3. Арендатор обязан содержать Объект аренды в полной исправности и соответствующем санитарном состоянии до передачи Арендодателю.

4.4.4. Арендатор обязан обеспечить беспрепятственный допуск в Объект аренды Арендодателя (его полномочных представителей), представителей органов исполнительной власти и административных органов с целью проверки документации и контроля использования помещений.

4.4.5. Арендатор несет ответственность за сохранность переданного ему Объекта аренды.

## **5. Платежи и расчеты по договору**

5.1. За указанный в разделе 1 настоящего Договора Объект аренды величина арендной платы устанавливается в размере \_\_\_\_ (\_\_\_\_\_) рублей, в том числе НДС 20% \_\_\_\_\_ (\_\_\_\_\_) в месяц. В арендную плату включены: - плата за эксплуатационное обслуживание; - плата за коммунальные услуги.

5.2. Арендная плата аккумулируется на отдельном субсчете бухгалтерского учета Арендодателя и в последующем полностью расходуется на благоустройство дома и придомовой территории в течение 1 (одного) календарного года.

5.3. Арендодатель обязан ежегодно предоставлять отчет по использованию указанных в п. 5.2. денежных средств в общем отчете управляющей компании, осуществляющей обслуживание многоквартирного дома, расположенного по адресу: \_\_\_\_\_ в установленном порядке.

5.4. Начисление арендной платы Объекта аренды производится Арендатором с даты, указанной в п.2.1 настоящего Договора.

5.5. Начисление на отдельный субсчет арендной платы производится 1 (один) раз в месяц в течение 21 (Двадцати одного) календарного дня с даты окончания отчетного месяца.

5.6. Размер арендной платы подлежит изменению в соответствии с дополнительными соглашениями к настоящему Договору.

## **6. Досрочное расторжение договора аренды**

6.1. Договор может быть расторгнут по соглашению сторон и в других случаях, предусмотренных действующим законодательством.

6.2. Арендодатель вправе отказаться от Договора, предупредив об этом Арендатора письменно за 6 (шесть) месяцев.

6.3. Арендатор вправе отказаться от исполнения Договора, предупредив об этом Арендодателя письменно за 1 месяц.

## 7. Прочие условия

7.1. Настоящий Договор заключён в 2-х экземплярах: один хранится у Арендатора, один - у Арендодателя.

7.2. Споры, возникающие по настоящему Договору, рассматриваются в соответствии с действующим законодательством.

## 8. Реквизиты сторон

**Арендодатель**  
ООО «ЮИТ-Сервис»  
Адрес: 140182, Московская область, г.  
Жуковский, ул. Солнечная, д.10, пом.9  
ОГРН: 1085040002376  
ИНН:5040083468  
<Реквизиты банковского счета>

**Арендатор**  
<Наименование>  
<Адрес>  
<ОГРН>  
<ИНН>  
<Реквизиты банковского счета>

\_\_\_\_\_ Генеральный директор  
А.С. Гончаренко

\_\_\_\_\_ <Должность>  
<Ф.И.О.>

## ДОГОВОР № \_\_\_\_\_

### на установку и эксплуатацию рекламных конструкций

Московская область, г. Раменское

«\_\_» \_\_\_\_\_ 20\_\_ г.

Общее собрание собственников помещений многоквартирного дома, расположенного по адресу: \_\_\_\_\_, в лице Общества с ограниченной ответственностью «ЮИТ-Сервис», действующего на основании Решения от «\_\_» \_\_\_\_ 20\_\_ года № \_\_\_\_ в лице генерального директора Гончаренко Алексея Сергеевича, в качестве представителя собственников, именуемое в дальнейшем «Арендодатель», с одной стороны,

и \_\_\_\_\_ (организационно-правовая форма юридического лица) «\_\_\_\_\_» (фирменное наименование организации) в лице \_\_\_\_\_, действующего на основании \_\_\_\_\_, именуемое в дальнейшем «Арендатор», с другой стороны, совместно именуемые «Стороны», заключили настоящий Договор (далее - Договор) о нижеследующем:

#### 1. Предмет договора

1.1. Арендодатель обязуется предоставить Арендатору за плату во временное владение и пользование следующее общее имущество собственников помещений жилого дома, расположенного по адресу: <адрес многоквартирного дома>, общей площадью \_\_\_\_\_ кв. м (далее – Дом):

- \_\_ кв. м. наружной части стены фасада многоквартирного дома;

1.2. Объект аренды передаётся Арендатору для использования в целях размещения информационных вывесок (табличек) и/или рекламных конструкций в соответствии со схемой размещения (Приложение № 1 к Договору). Размеры и тип информационной вывески (таблички) и/или рекламной конструкции (Приложение № 2 к Договору), их содержание (Приложение № 3) должны соответствовать законодательству о рекламе.

1.3. Основанием заключения настоящего Договора является протокол общего собрания собственников помещений многоквартирного Дома от " \_\_ " \_\_\_\_\_ г. № \_\_, выписка из которого является неотъемлемой частью настоящего Договора (Приложение № 4).

1.4. Арендатор имеет разрешение на размещение рекламной конструкции на сдаваемом в аренду месте, выданное " \_\_ " \_\_\_\_\_ г. \_\_\_\_\_ (наименование органа, выдавшего разрешение) за № \_\_\_\_\_ (заверенная копия указанного документа приведена в Приложении № 5 к настоящему Договору). Срок действия указанного разрешения: \_\_\_\_\_.

1.5. В случае если в силу положений действующего законодательства Арендатору не требуется разрешения на установку информационной вывески (таблички), то Стороны договорились, что положения п. 1.4. Договора на отношения сторон не распространяются и стороны не оформляют Приложение №5 к Договору.

#### 2. Порядок передачи Объекта

2.1. Передача Объекта аренды производится по Акту приема-передачи, который подписывается Арендодателем и Арендатором не позднее 3 (трех) дней с момента подписания Договора Сторонами.

2.2. В случае окончания срока действия Договора или в случае его расторжения Арендатор передаёт Объект аренды Арендодателю по Акту приема-передачи не позднее 15 (Пятнадцати) дней с момента прекращения действия настоящего Договора. 3. Права и обязанности Сторон

### **3.1. Права Арендодателя:**

3.1.1. Арендодатель (его полномочные представители) имеет право проверять Объект аренды на предмет соблюдения Арендатором техники безопасности и пожарной безопасности его эксплуатации и использования в соответствии с настоящим Договором и действующим законодательством.

3.1.2. Арендодатель имеет право самостоятельно демонтировать информационные вывески (таблички) и/или рекламные конструкции, размещенные на Объекте аренды, в случае нарушения Арендатором условий настоящего Договора, в том числе условий о размере предоставляемого Объекта аренды, а также формы, внешнего вида и содержания рекламы, размещаемой на Объекте аренды; условий и порядка оплаты, или в случае неисполнения Арендатором обязательств, указанных в п. 3.4.5. Договора, письменно уведомив о таком демонтаже Арендатора не позднее, чем за 7 (семь) календарных дней до его начала, и Арендатор обязан будет возместить Арендатору все расходы связанные с демонтажем в течение 10 (десяти) календарных дней с момента получения требования Арендодателя.

### **3.2. Арендодатель обязан:**

3.2.1. В трёхдневный срок с момента подписания настоящего Договора передать Объект аренды Арендатору по Акту приема-передачи.

3.2.2. При письменном запросе Арендатора о согласии Арендодателя на передачу Арендатором своих прав и обязанностей по настоящему Договору аренды другому лицу Арендодатель обязан в течение 1 (одного) месяца уведомить Арендатора о своём решении.

### **3.3. Права Арендатора:**

3.3.1. Арендатор вправе производить техническое обслуживание и ремонт Объекта аренды за свой счёт, собственными силами и с привлечением третьих лиц, соблюдая необходимые требования безопасности и охраны труда.

3.3.2. Действия Арендатора по п. 3.3.1 с объектом (ремонт, монтаж, демонтаж) осуществляются под контролем ООО «ЮИТ-Сервис», для чего заключается договор на технический контроль проводимых работ.

3.3.3. Неотделимые улучшения производятся Арендатором только с письменного согласия Арендодателя. Вопросы и условия проведения Арендатором работ по неотделимым улучшениям и возмещения затрат Арендатора являются предметом иного, заключенного Сторонами, Договора.

### **3.4. Обязанности Арендатора:**

3.4.1. Арендатор обязан использовать Объект аренды исключительно по целевому назначению, указанному в п. 1.2 настоящего Договора.

3.4.2. Арендатор обязан в трехдневный срок с момента подписания настоящего Договора Сторонами принять Объект аренды от Арендодателя и подписать Акт приема-передачи.

3.4.3. Арендатор обязан содержать Объект аренды в полной исправности с соблюдением требования электробезопасности, пожарной безопасности, техники безопасности.

3.4.4. Арендатор обязан обеспечить беспрепятственный допуск для осмотра Объекта аренды представителями Арендодателя (его полномочных представителей), представителями органов исполнительной власти и административных органов в любое время.

3.4.5. Арендатор обязан вернуть Объект аренды Арендодателю в состоянии, в котором он его получил, с учетом нормального износа. В случае расторжения Договора по любым основаниям, или в случае окончания срока действия Договора Арендатор обязан самостоятельно и за свой счет демонтировать информационные вывески (таблички) и/или рекламные конструкции на Объекте аренды в строгом соответствии с правилами и нормами производства такого вида работ.

3.4.6. До начала установки рекламных конструкций на Объектах аренды Арендатор обязан предоставить Арендодателю все необходимые согласования и разрешения на установку рекламной конструкции.

3.4.7. Арендатор обязан самостоятельно и за свой счет установить информационные вывески (таблички) и/или рекламные конструкции на Объекте аренды в строгом соответствии с правилами и нормами производства такого вида работ.

3.4.8. Арендатор обязан производить необходимый ремонт информационных вывесок (табличек) и/или рекламных конструкций за свой счет, в том числе в соответствии с предписаниями Арендодателя и контролирующих государственных органов.

3.4.9. Арендатор обязан оплачивать арендную плату в соответствии с условиями Договора.

#### **4. Срок действия договора и арендная плата**

4.1. Настоящий Договор вступает в силу с момента его подписания и заключен на срок 11 (одиннадцать) месяцев.

4.2. Стороны договорились, что течение срока аренды начинается с момента подписания сторонами акта приема-передачи.

4.3. Арендатор пользуется преимущественным правом на пролонгацию настоящего Договора аренды на тех же условиях на новый срок.

4.4. Арендная плата начисляется с начала срока действия Договора до дня подписания Сторонами Соглашения о расторжении Договора или до даты отправки Арендодателем уведомления об одностороннем расторжении Договора.

4.5. За указанный в разделе 1 настоящего Договора Объект аренды величина арендной платы устанавливается в размере \_\_\_\_\_ (\_\_\_\_\_) рублей в месяц, в том числе НДС 20% \_\_\_\_\_ (\_\_\_\_\_).

4.6. Срок оплаты арендной платы 10 число текущего (оплачиваемого) месяца. При прекращении действия Договора Арендатор обязан полностью рассчитаться с Арендодателем по арендным платежам не позднее 10 (десяти) дней с момента подписания Сторонами Акта приема-передачи Объекта аренды Арендодателю.

4.7. Арендатор считается исполнившим свою обязанность по уплате арендной платы с момента ее поступления на расчетный счет Арендодателя.

4.8. Арендодатель вправе в одностороннем порядке 1 (один) раз в течение срока аренды изменить размер арендной платы. Новый размер арендной платы вступает в силу для Сторон с даты, указанной в уведомлении об изменении арендной платы. Иные изменения размера арендной платы оформляются дополнительным соглашением Сторон.

#### **5. Порядок расторжения договора аренды**

5.1. Договор может быть расторгнут по соглашению Сторон и в других случаях, предусмотренных действующим законодательством.

5.2. Каждая из Сторон вправе в любое время отказаться от исполнения Договора, предупредив об этом другую Сторону за 30 (тридцать) дней. В случае отказа одной Стороны от исполнения

Договора, обязательства Арендатора по уплате арендной платы и возврату Объекта аренды действуют до момента их исполнения.

5.3. Арендодатель имеет право в одностороннем порядке отказаться от исполнения Договора, в частности, при нарушении Арендатором следующих условий:

5.3.1. фактического использования большей площади Объекта аренды, чем предусмотрено Договором;

5.3.2. использования Объекта аренды для размещения информационных вывесок (табличек) и/или рекламных конструкций, не соответствующей условиям настоящего Договора;

5.3.3. нарушения сроков оплаты арендных платежей (то есть неоплаты арендных платежей или оплаты не в полном размере) более, чем на 10 (десять) рабочих дней;

5.3.4. прекращение действия разрешения, указанного в п. 1.4. настоящего договора;

## 6. Прочие условия

6.1. Настоящий Договор заключён в 2-х экземплярах: один хранится у Арендатора, один - у Арендодателя.

6.2. Споры, возникающие по настоящему Договору, рассматриваются в соответствии с действующим законодательством РФ.

## 7. Приложения к договору

7.1. Приложение 1. Схема размещения рекламы

7.2. Приложение 2. Характеристики рекламной конструкции

7.3. Приложение 3. Эскиз рекламного объявления

7.4. Приложение 4. Выписка из протокола общего собрания собственников помещений многоквартирного Дома

7.5. Приложение 5. Копия разрешения на установку рекламной конструкции

## 8. Реквизиты сторон

**Арендодатель**  
ООО «ЮИТ-Сервис»  
Адрес: 140182, Московская область, г.  
Жуковский, ул. Солнечная, д.10, пом.9  
ОГРН: 1085040002376  
ИНН: 5040083468  
<Реквизиты банковского счета>

**Арендатор**  
<Наименование>  
<Адрес>  
<ОГРН>  
<ИНН>  
<Реквизиты банковского счета>

\_\_\_\_\_ Генеральный директор  
А.С. Гончаренко

\_\_\_\_\_ <Должность>  
<Ф.И.О.>

Приложение 1 К договору № \_\_\_\_\_ от «\_\_\_\_» \_\_\_\_\_ 20\_\_ г.

### **Схема размещения рекламы**



### Характеристики рекламной конструкции

Общая длина фасада \_\_\_\_\_ м, торца \_\_\_\_\_ м.

<b>Наименование</b>	<b>Характеристики</b>	<b>Описание</b>
Логотип	0000 x 0000 мм	Пластиковая вывеска прямоугольной формы без подсветки

Приложение 3 К договору № \_\_\_\_\_ от «\_\_\_\_» \_\_\_\_\_ 20\_\_ г.

### **Эскиз рекламного объявления**

Приложение 4 К договору № \_\_\_\_\_ от « \_\_\_\_ » \_\_\_\_\_ 20\_\_ г.

**Выписка из протокола общего собрания собственников помещений  
многоквартирного Дома**

Приложение 5 К договору № \_\_\_\_\_ от «\_\_\_\_» \_\_\_\_\_ 20\_\_ г.

**Копия разрешения на установку рекламной конструкции**

Утверждено решением общего собрания  
собственников помещений многоквартирного дома,  
расположенного по адресу: Московская область,  
г. Раменское, ул. Приборостроителей, д. 14  
(оформлено протоколом от  
« \_\_\_\_\_ » \_\_\_\_\_ 2022 г.)

## **ПОЛОЖЕНИЕ**

### **Совета многоквартирного дома**

#### **1. Общие положения**

1.1. Совет многоквартирного дома (далее - Совет дома), создан в соответствии с требованиями Жилищного кодекса Российской Федерации.

1.2. Совет дома создается для привлечения собственников помещений данного многоквартирного дома (далее - собственников помещений) к вопросам управления данным домом.

1.3. Совет дома в своей деятельности руководствуется Конституцией Российской Федерации, Жилищным кодексом Российской Федерации, другими законодательными и нормативными правовыми актами Российской Федерации и Московской области, настоящим Положением.

1.4. Совет дома взаимодействует с собственниками помещений, юридическим лицом, осуществляющим деятельность в сфере управления многоквартирным домом на основании договора управления многоквартирным домом (далее - управляющая организация), с надзорными органами, органами местного самоуправления, органами исполнительной власти Московской области.

1.5. Действие настоящего Положения распространяется на всех собственников помещений.

1.6. Утвержденное на общем собрании собственников Положение о Совете дома размещается в открытом доступе: на сайте Управляющей компании, осуществляющей управление МКД, на информационных стендах, размещенных в лифтовых холлах первого этажа каждого подъезда.

#### **2. Порядок формирования Совета дома**

2.1. Решение о создании Совета дома принимается собственниками на общем собрании собственников помещений большинством голосов от общего числа голосов, принимающих участие в данном собрании собственников помещений.

2.2. Совет дома не может быть избран применительно к нескольким многоквартирным домам.

2.3. Регистрация Совета дома в органах местного самоуправления или иных органах не осуществляется.

2.4. Список кандидатов о включении в Совет дома составляется инициатором общего собрания собственников помещений (инициативной группой), согласовывается с Советом дома и утверждается собственниками помещений на общем собрании собственников.

Любой дееспособный собственник помещения не моложе 18 лет имеет право выдвигаться в члены Совета дома свою кандидатуру. Собственник помещений юридическое лицо имеет право выдвигать своего представителя.

2.5. В состав Совета дома входит не более 10 человек. Количественный состав Совета дома может быть изменен решением общего собрания собственников помещений.

2.6. Срок полномочий Совета Дома составляет 3 года и может быть изменен решением общего собрания собственников помещений.

2.7. В случае, если по истечении срока полномочий Совета дома не избран новый состав на общем собрании собственников помещений, полномочия Совета дома пролонгируются на срок, указанный в п.2.6. Положения.

2.8. Совет дома действует со дня принятия на общем собрании собственников помещений решения о создании Совета дома и действует до переизбрания на общем собрании собственников помещений.

В случае принятия решения о создании товарищества собственников жилья Совет дома действует до избрания правления товарищества собственников жилья.

В случае ненадлежащего исполнения Советом дома своих обязанностей полномочия Совета дома могут быть досрочно прекращены решением общего собрания собственников помещений.

2.9. Полномочия члена Совета дома досрочно прекращаются:

- решением общего собрания собственников помещений;
- на основании личного заявления члена Совета дома;
- по решению Совета дома в связи с неисполнением (ненадлежащим исполнением) обязанностей, при этом за исключение должно проголосовать не менее 2/3 от действующего на момент голосования состава Совета дома;
- в связи с прекращением права собственности на помещение в данном доме;
- в иных случаях, предусмотренных действующим законодательством.

### 3. Полномочия Совета дома

Совет дома:

3.1. Обеспечивает выполнение решений общего собрания собственников помещений, в рамках своей компетенции, действуя в соответствии с законодательством РФ, правовыми-нормативными актами, подзаконными актами, методическими рекомендациями, письмами органов государственной власти субъектов РФ.

3.2. Выносит на общее собрание собственников помещений в качестве вопросов для обсуждения предложения:

- о порядке пользования общим имуществом, в том числе земельным участком, на котором расположен данный дом;
- о порядке планирования и организации работ по содержанию и ремонту общего имущества;
- о порядке обсуждения проектов договоров, заключаемых собственниками помещений в отношении общего имущества и предоставления коммунальных услуг;
- по вопросам компетенции Совета дома;
- по вопросам избираемых комиссий собственников помещений;
- по другим вопросам, принятие решений по которым не противоречит Жилищному кодексу РФ.

3.3. Представляет собственникам помещений предложения по вопросам:

- планирования управления данным домом;
- организации управления данным домом
- содержания и ремонта общего имущества.

3.4. Представляет собственникам помещений свои заключения по условиям проектов договоров, предлагаемым для рассмотрения на общих собраниях (до рассмотрения указанных проектов договоров на общих собраниях).

В случае избрания комиссии по оценке проектов договоров указанные заключения представляются Советом дома совместно с такой комиссией.

3.5. Осуществляет контроль за оказанием услуг и (или) выполнением работ:

- по управлению многоквартирным домом;
- по содержанию и ремонту общего имущества.

Осуществляет контроль за качеством предоставляемых коммунальных услуг собственникам жилых и нежилых помещений и пользователям таких помещений, в том числе помещений, входящих в состав общего имущества.

Указанный контроль осуществляется путем:

а) получения от ответственных лиц управляющей организации не позднее 10 дней с даты обращения информации о перечнях, объемах, качестве и периодичности оказания услуг и (или) выполнения работ, иной отчетности;

б) проверки объемов, качества и периодичности оказания услуг и (или) выполнения работ (в том числе путем проведения соответствующих экспертиз, привлечения специалистов);

в) участия в осмотрах общего имущества многоквартирного дома, а также участия в проверках технического состояния инженерных систем и оборудования с целью подготовки предложений по их ремонту;

г) участия в приемке всех видов работ, в том числе подготовке дома к сезонной эксплуатации;

д) подачи в письменном виде жалоб, претензий и прочих обращений для устранения выявленных дефектов с проверкой полноты и своевременности их устранения;

е) составления актов о нарушении условий договора управления;

ж) инициирования созыва внеочередного общего собрания собственников для принятия решений по фактам выявленных нарушений и не реагированию управляющей организации на обращения собственников с уведомлением о проведении такого собрания (указанием даты, времени и места)

управляющей организации;

з) обращения в органы, осуществляющие государственный надзор (контроль) над использованием и сохранностью жилищного фонда, его соответствия установленным требованиям для административного воздействия, обращения в другие инстанции согласно действующему законодательству;

и) подписания актов выполненных работ и оказанных услуг управляющей организацией;

к) выявления фактов непредставления услуг или предоставления услуг ненадлежащего качества.

3.6. Иницирует и принимает участие в организации субботников и других мероприятий, направленных на поддержание порядка и благоустройства МКД и прилегающей территории.

3.7. Проводит опросы (анкетным или другим методом) с целью оценки качества работы УК, подготовки плана работы Совета, учета замечаний, предложений собственников помещений и выявления проблемных вопросов по управлению Многоквартирным домом.

3.8. Принимает меры общественного воздействия на собственников помещений, нарушающих правила пользования местами общего пользования, санитарно-гигиенические нормы.

3.9. Представляет на утверждение годового общего собрания собственников помещений отчет о проделанной работе.

3.10. Ведет среди собственников (пользователей) помещений информационно-разъяснительную работу по доведению до их сведения обязательных к исполнению правил и норм, установленных федеральными, региональными, местными нормативными правовыми актами, связанных с жизнедеятельностью многоквартирного дома.

3.11. Обобщает предложения собственников (пользователей) помещений по улучшению работы управляющей организации, и доводит их до сведения управляющей организации с целью принятия необходимых мер.

#### **4. Председатель Совета дома**

4.1. Председатель Совета избирается из числа членов Совета дома на общем собрании собственников помещений большинством голосов от участвующих в собрании собственников.

4.2. Председатель Совета осуществляет руководство текущей деятельностью Совета дома и подотчетен общему собранию собственников помещений.

4.3. Председатель Совета дома:

4.3.1. До принятия общим собранием собственников помещений решения о заключении договора управления многоквартирным домом вправе вступить в переговоры относительно условий указанного договора.

4.3.2. Доводит до сведения общего собрания собственников помещений результаты указанных в п.п. 4.3.1. переговоров.

4.3.3. Заключает (подписывает) договор управления многоквартирным домом на условиях, указанных в решении общего собрания собственников помещений, на основании доверенностей, выданных собственниками помещений, либо на основании решений собственников, проголосовавших на общем собрании «за» по вопросу утверждения договора управления.

По договору управления многоквартирным домом приобретают права и становятся обязанными все собственники помещений, предоставившие председателю Совета дома полномочия, удостоверенные такими доверенностями, либо проголосовавшие на общем собрании «за» по вопросу утверждения договора управления.

Собственники помещений в многоквартирном доме вправе потребовать от управляющей организации копии этого договора.

4.3.4. Подписывает:

- акты приемки оказанных услуг и (или) выполненных работ по содержанию и текущему ремонту общего имущества в многоквартирном доме;

- акты о нарушении нормативов качества или периодичности оказания услуг и (или) выполнения работ по содержанию и ремонту общего имущества в многоквартирном доме;

- акты о не предоставлении коммунальных услуг или предоставлении коммунальных услуг ненадлежащего качества.

4.3.5. Выступает в суде в качестве представителя собственников помещений по делам, связанным с управлением данным домом и предоставлением коммунальных услуг, на основании доверенности, выданной собственниками помещений.

4.3.6. Участвует в комиссиях по осмотру дома, прилегающей территории, коммуникаций,

другого общего имущества МКД, с целью оценки состояния и определения потребности в текущем и капитальном ремонте, либо делегирует эти полномочия другому члену Совета, участвует в составлении и подписании акта технического состояния МКД.

4.3.7. Участвует в приемке выполненных работ по содержанию, текущему, капитальному ремонту общего имущества в МКД с подписанием актов выполненных работ либо делегирует эти полномочия другому члену Совета.

4.3.8. Утверждает (после обсуждения с Советом дома) план работ по текущему ремонту общего имущества МКД и благоустройству прилегающей территории, лимиты расходования средств на эти работы, согласовывает корректировки таких работ.

4.3.9. Согласовывает дефектные ведомости, перечни и сметы на выполнение ремонтных и других работ, связанных с содержанием МКД.

4.3.10. При выявлении факта проведения в МКД или на придомовой территории несанкционированных работ информирует УК и принимает меры по выяснению обстоятельств, а при выявлении возможности нанесения ущерба имуществу Собственников помещений принимает меры для прекращения таких работ.

4.3.11. Обращается в органы местного самоуправления, Государственную жилищную инспекцию Московской области, управляющую организацию и иные организации по вопросам, относящимся к компетенции Совета дома. Информировать УК, Государственную жилищную инспекцию Московской области, органы местного самоуправления о создании Совета дома.

4.4. Обязанности, указанные в п.4.3. Председатель Совета дома может делегировать членам совета дома.

4.5. В случае прекращения полномочий председателя Совета дома до момента прекращения полномочий Совета дома, *в случае временного отсутствия председателя совета*, его функции в каждом конкретном случае передаются одному из членов Совета на основании решения большинством голосов членов совета дома.

## **5. Организация работы Совета дома**

5.1. Плановые заседания Совета дома проводятся с периодичностью, установленной решением Совета дома, но не реже одного раза в три месяца\*. Плановые заседания созываются председателем Совета дома.

\* примечание: данная периодичность не является обязательной, может быть иная.

Внеплановое заседание Совета дома может быть проведено по предложению председателя или одного из членов Совета дома.

5.2. Место и время заседания Совета дома определяется инициатором заседания и сообщается членам Совета дома лично либо по телефону:

- о плановом заседании - не менее чем за 5 дней до назначенной даты;
- о внеплановом заседании - не менее чем за 1 день до назначенной даты.

5.3. Совет дома может принимать решения по любым вопросам своей компетенции, если в заседании приняли участие более половины действующих членов Совета дома. Решения принимаются путем голосования простым большинством. В случае если по вопросу, поставленному на голосование, «за» и «против» подано равное число голосов, голос председателя является решающим.

5.4. Решения Совета дома, принятые в рамках его компетенции, обязательны для исполнения всеми собственниками помещений и могут быть отменены только другим решением Совета дома или общим собранием собственников помещений.

В случае несогласия с решением Совета дома председатель или любой из членов Совета дома может изложить в протоколе особое мнение и информировать об этом собственников помещений путем размещения информации на сайте дома или любым другим законным способом.

5.5. Решения, принятые Советом дома, оформляются протоколом и доводятся до сведения собственников помещений на общих собраниях или путем размещения соответствующего сообщения в помещении данного дома, доступном для всех собственников помещений, не позднее чем через 10 дней со дня принятия этих решений.

5.6. Совет дома подотчетен общему собранию собственников помещений и представляет на утверждение годового общего собрания собственников помещений отчет о проделанной работе.

5.7. Расходы, осуществляемые Советом дома для организации и проведения мероприятий в пределах своей компетенции, могут возмещаться по решению общего собрания собственников



помещений. Совет дома обязан отчитаться о расходовании этих средств в рамках отчета о проделанной работе на годовом общем собрании собственников помещений.

## **6. Организация делопроизводства**

6.1. Совет дома оформляет свою работу соответствующими документами, которые хранятся у председателя Совета дома и передаются вновь избранному председателю Совета дома.

6.2. В состав документации, связанной с деятельностью Совета дома и подлежащей хранению, входят:

- контрольный экземпляр Положения о Совете дома, заверенный председателем и секретарем счетной комиссии общего собрания собственников помещений, принявшего настоящее Положение;
- список членов Совета дома;
- реестр собственников помещений в многоквартирном доме;
- схемы распределения долей собственников помещений в праве общей собственности на общее имущество на дату проведения общего собрания собственников помещений, принявшего решение о создании Совета дома;
- протоколы решений общего собрания собственников помещений о создании Совета дома, избрании его членов и председателя, способа управления многоквартирным домом;
- доверенности, выданные председателю Совета дома собственниками помещений на заключение договора управления многоквартирным домом;
- договоры управления многоквартирным домом, заключенные на основании доверенностей, выданных председателю Совета дома собственниками помещений;
- доверенности (или их копии), выданные председателю Совета дома собственниками помещений на представительство в суде по делам, связанным с управлением данным домом и предоставлением коммунальных услуг;
- акты, перечисленные в разделе 4 настоящего Положения;
- протоколы заседаний Совета дома;
- журнал регистрации протоколов заседаний Совета дома;
- материалы/заверенные копии общих собраний собственников (листы регистрации вручения и/или документы, подтверждающие направление заказным письмом уведомлений о проведении общего собрания собственников помещений и бланков решений собственников помещений; заполненные бланки решений собственников; доверенности представителей собственников помещений на право голосования на общем собрании таких собственников), если иное место хранения не предусмотрено решением общего собрания собственников;
- книга учета обращений в Совет дома собственников помещений;
- переписка по вопросам деятельности Совета дома
- результаты опросов и пр. материалы.

6.3. Все документы хранятся у действующего председателя Совета дома и передаются по акту вновь избранному председателю Совета дома.

6.4. Председатель и члены Совета дома не вправе передавать кому бы то ни было имеющиеся в распоряжении Совета дома документы, содержащие сведения о персональных данных собственников помещений, а также разглашать указанные сведения.

## **7. Комиссии собственников помещений**

7.1. Для подготовки предложений по отдельным вопросам, связанным с деятельностью по управлению многоквартирным домом, могут избираться комиссии собственников помещений.

7.2. - Комиссии собственников помещений в доме избираются по решению общего собрания собственников помещений или по решению Совета дома.

7.3. Если иное не установлено решением общего собрания собственников помещений, Совет дома принимает решения по вопросам своей компетенции с учетом мнения комиссий собственников, созданных для подготовки предложений по таким вопросам.

## **8. Взаимоотношения с собственниками помещений**

8.1. Совет дома и его председатель в своей деятельности не должны руководствоваться никакими интересами, отличными от интересов собственников помещений.

8.2. Совет дома и его председатель могут осуществлять действия только в отношении управления,

обслуживания, содержания, ремонта и использования общего имущества данного дома, а также качества и стоимости предоставления коммунальных услуг.

8.3. Собственники помещений могут обращаться в Совет дома с предложениями, замечаниями и жалобами, касающимися управления, обслуживания, содержания, ремонта и использования общего имущества. Указанные обращения могут быть сделаны лично или в письменном виде и подлежат рассмотрению на заседании Совета дома.

8.4. Совет дома и его председатель могут предоставлять собственникам по их письменному запросу разъяснения по поводу решений Совета дома.

### **9. Взаимодействие с управляющей организацией**

9.1. Во всех случаях взаимодействия с управляющей организацией Совет дома действует исключительно в интересах собственников помещений в части управления содержанием, обслуживания, ремонта и использования общего имущества в соответствии с требованиями законодательства и решениями общего собрания собственников помещений.

9.2. Члены Совета и председатель Совета дома могут получать от управляющей организации выплаты, вознаграждения, льготы и другие благоприобретения только по решению общего собрания собственников помещений МКД.

9.3. Управляющая организация обращается по возникающим вопросам к председателю Совета дома, который доводит предложения управляющей организации до сведения членов Совета на заседании Совета дома.

При необходимости Совет дома и его председатель могут запросить дополнительную информацию в управляющей организации, органах местного самоуправления, иных организациях, а также избрать комиссию собственников помещений.

9.4. При рассмотрении Советом Дома предложений управляющей организации могут быть приняты следующие решения:

- принятие решения по существу обращения Советом дома;

- принятие решения о вынесении предложения управляющей компании на рассмотрение общего собрания собственников помещений;

Решения доводятся до сведения управляющей организации в письменном виде под роспись уполномоченного лица или заказным письмом, с обязательным предоставлением заверенной копии соответствующего протокола не позднее чем через 10 дней со дня принятия этих решений.

9.5. Совет дома имеет право 1 раз в год инициировать созыв общего собрания собственников помещений, если ежегодное собрание не было инициировано другими собственниками.

9.6. Иные аспекты взаимодействия Совета дома и его председателя с управляющей организацией регулируются договором управления данным домом (приложением к указанному договору).

### **10. Внесение изменений и дополнений в Положение о Совете дома**

10.1. Внесение изменений и дополнений в настоящее Положение осуществляется на основании решения общего собрания собственников помещений, принятого в соответствии с Жилищным кодексом РФ.

Председатель Совета дома \_\_\_\_\_ / \_\_\_\_\_ /

Члены Совета дома

1. \_\_\_\_\_ / \_\_\_\_\_ /

2. \_\_\_\_\_ / \_\_\_\_\_ /

3. \_\_\_\_\_ / \_\_\_\_\_ /

4. \_\_\_\_\_ / \_\_\_\_\_ /

5. \_\_\_\_\_ / \_\_\_\_\_ /

6. \_\_\_\_\_ / \_\_\_\_\_ /

7. \_\_\_\_\_ / \_\_\_\_\_ /

8. \_\_\_\_\_ / \_\_\_\_\_ /

9. \_\_\_\_\_ / \_\_\_\_\_ /

10. \_\_\_\_\_ / \_\_\_\_\_ /

## **ПРАВИЛА ДОСТУПА И ИСПОЛЬЗОВАНИЯ ИНФОРМАЦИОННОЙ СИСТЕМЫ «ДОМСКАНЕР»**

### **1. ТЕРМИНЫ И ОПРЕДЕЛЕНИЯ**

- 1.1. ЕСИА — Единая система идентификации и аутентификации.
- 1.2. Заявление о доступе — Заявление о предоставлении доступа к информационной системе по форме, установленной в Приложениях к настоящим Правилам.
- 1.3. Информационная система — информационная система в виде веб-приложения, введенная в гражданский оборот под наименованием информационная система «Домсканер», используемая для размещения сообщений о проведении Собрания, решений, принятых Собранием, итогов голосования на Собрании, хранения протокола Собрания, размещения электронных образов Письменных решений, осуществления голосования по вопросам повестки Собрания в форме заочного голосования с использованием системы, а также выполнения иных функций, предусмотренных настоящими Правилами и ее функционалом.
- 1.4. Ключ электронной подписи — уникальное сочетание двух элементов — идентификатора (логина, соответствующего номеру абонентского номера телефона Пользователя, указанного в Заявлении) и одноразового пароля, сформированного в порядке, установленном настоящими Правилами. Ключ электронной подписи применяется для доступа в Информационную систему и для подписания Электронного решения, а также в иных случаях, предусмотренных настоящими Правилами.
- 1.5. Нормативные акты — законодательство Российской Федерации и иные нормативные правовые акты.
- 1.6. Письменное решение — решение Собственника по вопросам повестки дня Собрания, оформленное в письменной форме.
- 1.7. Пользователь — физическое лицо — Собственник или уполномоченное лицо Собственника, на имя которого сформирован Ключ электронной подписи. Уполномоченным лицом Собственника — физического лица является законный представитель физического лица (родитель, усыновитель, попечитель). В иных случаях доступ и использование Информационной системы осуществляется Собственником лично. Уполномоченным лицом Собственника — юридического лица является физическое лицо, действующее от имени Собственника без доверенности в соответствии с учредительными документами или физическое лицо, действующее от имени Собственника в соответствии с доверенностью или физическое лицо, действующее от имени Собственника в иных случаях, предусмотренных законодательством Российской Федерации.
- 1.8. ООО «ДОМСКАНЕР» — Общество с ограниченной ответственностью «ДОМСКАНЕР», созданное и осуществляющее деятельность в соответствии с законодательством Российской Федерации, зарегистрированное в Едином государственном реестре юридических лиц за основным государственным регистрационным номером 1152468019186. ООО «ДОМСКАНЕР» выполняет функции оператора информационной системы.
- 1.9. Правила — настоящие Правила доступа и использования информационной системы «Домсканер», включая приложения и дополнения к ним.
- 1.10. Сайт информационной системы — сайт в сети Интернет по адресу [www.domscanner.ru](http://www.domscanner.ru), через который осуществляется доступ и использование информационной системы. Правила доступа и использования информационной системы «Домсканер»
- 1.11. Собрание — общее собрание собственников помещений в многоквартирном доме, проводимое в форме заочного голосования с использованием Информационной системы в соответствии со статьей 47.1 Жилищного Кодекса Российской Федерации.
- 1.12. Собственник — собственник помещения или машино-места в многоквартирном доме и/или член товарищества собственников жилья (недвижимости) и/или собственник помещения в нежилом здании и/или собственник гаражного бокса и/или владелец земельного участка.
- 1.13. Электронное решение — решение Собственника по вопросам повестки дня собрания при голосовании в электронной форме с использованием Информационной системы.
- 1.14. Администратор собрания — лицо, уполномоченное по решению общего собрания собственников на использование системы «Домсканер» при проведении общего собрания собственников помещений в форме заочного голосования в соответствии со статьей 47.1 Жилищного Кодекса Российской Федерации.

Другие термины, не определенные в настоящих Правилах, понимаются в значении, установленном Нормативными актами.

## **2. ОБЩИЕ ПОЛОЖЕНИЯ**

2.1. Настоящие Правила устанавливают порядок доступа и использования Информационной системы.

2.2. Правила вступают в силу с момента утверждения.

2.3. Текст настоящих Правил размещается по постоянному адресу [www.domscanner.ru/rules](http://www.domscanner.ru/rules)

2.4. Изменения в настоящие Правила (в том числе путем утверждения новой редакции Правил) могут быть внесены ООО «ДОМСКАНЕР» в одностороннем порядке. Изменения в настоящие Правила утверждаются единоличным исполнительным органом ООО «ДОМСКАНЕР» и вступают в силу по истечении 10 (десяти) дней с момента их утверждения, если более поздний срок не предусмотрен указанными изменениями. Изменения в Правила (включая новую редакцию Правил), утвержденные после предоставления Пользователю доступа к Информационной системе, применяются к отношениям ООО «ДОМСКАНЕР», Пользователей и Собственников, от имени которых действуют Пользователи, с даты вступления в силу таких изменений, если более поздняя дата не установлена ООО «ДОМСКАНЕР».

2.5. Информация об изменении настоящих Правил доводится до сведения Пользователей и Собственников, от имени которых действуют Пользователи, путем размещения на сайте информационной системы по постоянному адресу [www.domscanner.ru/rules](http://www.domscanner.ru/rules) текста изменений в Правила или, соответственно, новой редакции Правил не позднее, чем за 10 (десять) дней до вступления в силу изменений в настоящие Правила. ООО «ДОМСКАНЕР» вправе дополнительно информировать Пользователей и Собственников, от имени которых действуют Пользователи, об изменении настоящих Правил иными способами по своему усмотрению.

2.6. При несогласии Пользователя или Собственника, от имени которого действует Пользователь, с изменениями в Правила, такой Пользователь или, соответственно, Собственник вправе до вступления в силу изменений в Правила письменно уведомить ООО «ДОМСКАНЕР» о своем несогласии, в этом случае доступ Пользователя к информационной системе прекращается. Не предоставление ООО «ДОМСКАНЕР» указанного в настоящем пункте уведомления и продолжение использования Информационной системы после вступления в силу изменений в Правила свидетельствует о полном согласии Пользователя и Собственника, от имени которого действует Пользователь, с изменениями в Правила.

2.7. ООО «ДОМСКАНЕР» вправе в любое время прекратить действие настоящих Правил. С момента прекращения действия настоящих Правил прекращается доступ Пользователей к информационной системе.

2.8. Информация о прекращении действия настоящих Правил доводится до сведения Пользователей и Собственников, от имени которых действуют Пользователи, в порядке, определенном п.2.5 Правил.

## **3. УСЛОВИЯ ИСПОЛЬЗОВАНИЯ И ОСНОВНЫЕ ФУНКЦИИ ИНФОРМАЦИОННОЙ СИСТЕМЫ**

3.1. Информационная система используется при проведении собрания, при совокупности следующих условий:

- принятие общим собранием собственников помещений в многоквартирном доме решения об использовании информационной системы при проведении общих собраний собственников помещений в многоквартирном доме в форме заочного голосования с использованием системы;
- заключение управляющей организацией или одним из собственников помещений с ООО «ДОМСКАНЕР» договора об оказании услуг по подготовке и проведению общих собраний собственников помещений в многоквартирном доме в форме заочного голосования с использованием системы.

3.2. Информационная система предоставляет возможность Пользователю:

- ознакомления с сообщением о проведении собрания;
- ознакомления с иной информацией о собрании, доступной Пользователю в информационной системе;
- голосования по вопросам повестки дня Собрания путем формирования электронного решения собственника, имеющего право на участие в собрании;
- ознакомления с решениями, принятыми Собранием, и итогами голосования по вопросам повестки дня Собрания;
- выполнения иных функций, доступных Пользователю в Информационной системе.

3.3. ООО «ДОМСКАНЕР» вправе в одностороннем порядке изменять перечень информации, доступной Пользователю в информационной системе.

3.4. Электронное решение, сформированное Пользователем в информационной системе, признается электронным документом, содержащим простую электронную подпись, который равнозначен документу, оформленному на бумажном носителе, и подписанному собственноручной подписью Пользователя. Роль простой электронной подписи Пользователя в Электронном решении выполняет Ключ электронной подписи, введенный Пользователем при доступе к Информационной системе.

#### **4. ПОРЯДОК И УСЛОВИЯ ПРЕДОСТАВЛЕНИЯ ДОСТУПА К ИНФОРМАЦИОННОЙ СИСТЕМЕ**

4.1. Доступ к Информационной системе предоставляется собственнику – физическому лицу или законному представителю собственника – физического лица – при выполнении в совокупности следующих условий:

- предоставлении ООО «ДОМСКАНЕР» Заявления о доступе;
- предоставлении ООО «ДОМСКАНЕР» документов, подтверждающих полномочия законного представителя Собственника (родителя, усыновителя, попечителя);
- подтверждении права собственности на соответствующее помещение в многоквартирном доме;
- введении в специальный раздел сайта Информационной системы Ключа электронной подписи;
- Пользователь при обращении к разделу Сайта Информационной системы, через который осуществляется доступ к функциям Информационной системы, с использованием Ключа электронной подписи подтвердил согласие с условиями настоящих Правил путем активации соответствующей кнопки раздела сайта информационной системы. Текст согласия Пользователя визуализирован в интерфейсе раздела Сайта Информационной системы, в котором осуществляется запуск Информационной системы.

4.2. Заявление о доступе может быть предоставлено собственником — физическим лицом на бумажном носителе по форме, установленной в Приложении №1 к настоящим Правилам, или в электронной форме путём заполнения специализированных полей на сайте информационной системы.

##### **Идентификация собственников через Портал Госуслуг.**

Для заполнения электронной формы Заявления о доступе Собственник — физическое лицо должен пройти процедуру удаленной идентификации в ЕСИА с подтверждённой учётной записью на портале государственных услуг [www.gosuslugi.ru](http://www.gosuslugi.ru) и согласиться с предоставлением в информационную систему своих идентификационных данных. Вход в ЕСИА для прохождения аутентификации должен осуществляться через информационную систему. После прохождения процедуры удаленной идентификации в ЕСИА Собственнику – физическому лицу предоставляется доступ к заполнению Заявления о доступе. В случае предоставления Заявления о доступе в электронной форме документы, подтверждающие полномочия законного представителя Собственника (родителя, усыновителя, попечителя), предоставляются в виде сканированного образа, загруженного с помощью специальной функции сайта информационной системы при заполнении электронной формы Заявления о доступе.

4.3. Доступ к Информационной системе предоставляется Пользователю, являющемуся уполномоченным лицом Собственника – юридического лица, при выполнении в совокупности следующих условий:

- предоставлении ООО «ДОМСКАНЕР» Заявления о доступе на бумажном носителе по форме, установленной в Приложении №2 к настоящим Правилам;
- предоставлении ООО «ДОМСКАНЕР» оригинала или нотариально удостоверенной копии доверенности Пользователя (по форме Приложения №3 к Правилам) или иных документов, подтверждающих полномочия Пользователя;
- подтверждении права собственности на соответствующее помещение в многоквартирном доме (проверка права собственности осуществляется оператором информационной системы);
- введении в специальный раздел сайта информационной системы Ключа электронной подписи;
- Пользователь при обращении к разделу сайта информационной системы, через который осуществляется доступ к функциям Информационной системы, с использованием Ключа электронной подписи подтвердил согласие с условиями настоящих Правил путем активации соответствующей кнопки раздела сайта информационной системы. Текст согласия Пользователя визуализирован в интерфейсе раздела Сайта Информационной системы, в котором осуществляется запуск Информационной системы.

4.4. Заявление о доступе на бумажном носителе и иные документы, указанные в пп. 4.1 и 4.2 настоящих Правил, предоставляются Пользователем лично по адресу места нахождения ООО

«ДОМСКАНЕР», а также, по усмотрению ООО «ДОМСКАНЕР», прием документов может быть организован по иным адресам и/или через уполномоченных представителей.

4.5. ООО «ДОМСКАНЕР» предоставляет Пользователю доступ к информационной системе в течение 5 (пяти) рабочих дней с даты предоставления документов, указанных в пп. 4.1 или 4.2 настоящих Правил. После предоставления Пользователю доступа к информационной системе ООО «ДОМСКАНЕР» извещает его об этом Пользователя путем направления SMS-сообщения на абонентский номер телефона Пользователя, указанный в Заявлении о доступе.

4.6. Ключ электронной подписи формируется после ввода в специальный раздел информационной системы абонентского номера телефона, указанного Пользователем в Заявлении о доступе, на который направляется второй элемент Ключа электронной подписи – одноразовый пароль.

4.7. Ключ электронной подписи необходимо вводить при каждом входе в информационную систему. Доступ к информационной системе предоставляется Пользователю только после правильного ввода ключа электронной подписи и авторизации Пользователя.

4.8. Аутентификация и авторизация Пользователя при получении доступа к информационной системе осуществляется программными средствами ООО «ДОМСКАНЕР» на основании введенного Пользователем ключа электронной подписи, правильное введение ключа электронной подписи свидетельствует об обращении лично Пользователя для доступа к Информационной системе и использовании им функций Информационной системы. Надлежащим подтверждением факта авторизации Пользователя при получении доступа к информационной системе является информация об обращениях Пользователя и введении Ключа электронной подписи, фиксируемая программными средствами ООО «ДОМСКАНЕР», осуществляющими авторизацию Пользователя. Правила доступа и использования информационной системы «Домсканер».

4.9. Назначение оператором системы в отношении конкретного многоквартирного дома и/или гаражного кооператива и/или нежилого здания администратора общего собрания осуществляется на основании Протокола общего собрания собственников, в котором данный Администратор собрания был определен и решение по данному вопросу было принято, имело необходимый кворум.

## **5. ОБЯЗАННОСТИ ООО «ДОМСКАНЕР» И ПОЛЬЗОВАТЕЛЯ**

5.1. ООО «ДОМСКАНЕР» обязуется:

- уведомлять Пользователей о проведении технических работ, препятствующих или ограничивающих доступ к Информационной системе;
- поддерживать в работоспособном состоянии оборудование и программное обеспечение, предназначенное для предоставления Пользователям доступа к информационной системе;
- прилагать все разумные усилия, чтобы информация, отображаемая в информационной системе, была доступна Пользователю в круглосуточном режиме;
- осуществлять, при необходимости, блокировку доступа Пользователя;
- своевременно оповещать Пользователей о внесении изменений в Правила.

5.2. Пользователь обязан:

- соблюдать требования настоящих Правил и требования к программному обеспечению, установленному на рабочем месте Пользователя;
- хранить в тайне ключ электронной подписи, принимать все возможные меры по предотвращению нарушения его конфиденциальности;
- принимать меры по исключению доступа к информационной системе неуполномоченных лиц, в том числе и после ввода Пользователем Ключа электронной подписи;
- своевременно сообщать ООО «ДОМСКАНЕР» о компрометации Ключа электронной подписи. Все действия, совершенные в отношении информационной системы с использованием Ключа электронной подписи до получения ООО «ДОМСКАНЕР» сообщения о его компрометации, признаются действиями самого Пользователя; все волеизъявления, полученные указанным способом от имени собственника, принимаются оператором «как есть». Волеизъявление собственника (голосование) по вопросам повестки общего собрания собственников происходит путём конклюдентных действий собственника в интерфейсе информационной системы.
- в случае изменения номера мобильного телефона предоставить новое заявление о предоставлении доступа к информационной системе ООО «ДОМСКАНЕР» или уполномоченному лицу – администратору собрания;
- использовать доступ к информационной системе только в целях, для которых он предназначен.

5.3. Собственник – юридическое лицо обязан в случае прекращения полномочий Пользователя сообщить об этом администратору собрания или напрямую оператору системы ООО «ДОМСКАНЕР».

5.4. Администратор собрания обязан хранить все принятые им по поручению ООО «ДОМСКАНЕР» Заявления и обязуется предоставить ООО «ДОМСКАНЕР» оригиналы и/или сканированные копии в

течении 5(пяти) дней с момента получения такого требования путем его направления по электронной почте.

## **6. ПОРЯДОК ОТКАЗА В ПРЕДОСТАВЛЕНИИ И (ИЛИ) ПРЕКРАЩЕНИЯ (ПРИОСТАНОВЛЕНИЯ, БЛОКИРОВКИ) ДОСТУПА К ИНФОРМАЦИОННОЙ СИСТЕМЕ**

6.1. Доступ к Информационной системе может быть заблокирован и/или возможности его использования могут быть ограничены для всех или части Пользователей на определенный период времени:

- из соображений обеспечения безопасности обработки информации;
- по техническим причинам;
- по другим обстоятельствам, не зависящим от ООО «ДОМСКАНЕР».

6.2. ООО «ДОМСКАНЕР» вправе отказать в предоставлении доступа и/или заблокировать доступ Пользователя к Информационной системе при наличии любого из следующих обстоятельств:

- нарушении порядка получения доступа к информационной системе, установленного Правилами;
- отказе Пользователя предоставить документы или сведения, необходимые для получения доступа к информационной системе;
- наличии информации о неправомерных действиях, которые Пользователь либо иное лицо совершило или намеревается совершить с использованием информационной системы и ключа электронной подписи;
- наличии сомнений относительно действительности, полноты и (или) законности документов и сведений, предоставленных для получения доступа Пользователя к информационной системе, либо любого другого нарушения Правил Пользователем;
- прекращении действия ключа электронной подписи Пользователя;
- прекращении действия полномочий представителя юридического лица;
- получении ООО «ДОМСКАНЕР» из любого источника информации о компрометации Ключа электронной подписи;
- письменного заявления Пользователя или Собственника, от имени которого действует Пользователь, о прекращении доступа к информационной системе;
- в иных случаях по усмотрению ООО «ДОМСКАНЕР».

## **7. ОТВЕТСТВЕННОСТЬ СТОРОН**

7.1. ООО «ДОМСКАНЕР», Пользователи и Собственники, от имени которых действуют Пользователи (далее – Стороны), несут ответственность за неисполнение или ненадлежащее исполнение настоящих Правил в соответствии с Нормативными актами.

7.2. Администратор общего собрания несет ответственность за соблюдение конфиденциальности сведений в отношении управляемых им в информационной системе объектов, а также обязуется возместить любой ущерб как ООО «ДОМСКАНЕР» так и третьим лицам, включая реальный (прямой действительный) ущерб, упущенную выгоду, моральный вред, ущерб деловой репутации, расходы на юридические услуги и всё, что прямо или косвенно с ними связано в случае нарушения данных Правил.

7.3. Сторона не несет ответственность за последствия (включая убытки), возникшие в связи с техническими неисправностями или сбоями оборудования и (или) программного обеспечения другой Стороны, предназначенными для обеспечения доступа к информационной системе.

7.4. Сторона не несет ответственность за последствия, возникшие в результате ненадлежащего исполнения другой Стороной обязательств, предусмотренных настоящими Правилами.

7.5. ООО «ДОМСКАНЕР» не несет ответственность за полноту и достоверность информации, размещенной на иных сайтах в сети Интернет, ссылки на которые содержатся в информационной системе, а также информации и документов, размещенных Пользователями в информационной системе или сайте информационной системы, предоставленных иными лицами.

7.6. ООО «ДОМСКАНЕР» не несет ответственность за убытки, причиненные вследствие:

- неполноты, недостоверности и (или) несвоевременного обновления информации, отображаемой в информационной системе, если это явилось следствием неполного, недостоверного и (или) несвоевременного предоставления информации Пользователем или Собственником, от имени которого действует Пользователь;
- принятия решений, которые влекут для Пользователя юридические или финансовые последствия, на основе информации, отображаемой в Информационной системе, или сайтах в сети Интернет, ссылки на которые содержатся в Информационной системе;
- использования Информационной системы неуполномоченным лицом, если осуществлена авторизация Пользователя при получении доступа к Информационной системе в соответствии с настоящими Правилами;

- обстоятельств, которые не зависят от ООО «ДОМСКАНЕР» или обстоятельств, за которые ООО «ДОМСКАНЕР» не отвечает.



**ЗАЯВЛЕНИЕ**  
**на предоставление доступа к информационной системе «Домсканер»,**  
**согласие на получение смс-уведомлений и обработку персональных данных**

Я, \_\_\_\_\_  
(фамилия имя отчество)

собственник помещения по адресу:  
Россия, г. \_\_\_\_\_, ул. \_\_\_\_\_, Д. \_\_\_\_\_, кв. \_\_\_\_\_  
документ удостоверяющий личность \_\_\_\_\_  
(вид, номер, кем выдан, дата выдачи)

**владеющий абонентским номером +7**

прошу предоставить доступ к информационной системе «Домсканер» расположенной в Сети интернет по адресу <http://domscanner.ru> в качестве Пользователя в отношении указанного в настоящем Заявлении помещения, даю согласие участие в общих собраниях собственников МКД с использованием информационной системы и на обработку своих персональных данных (ФИО; дата рождения; адрес; данные документа, подтверждающего владение помещением; данные удостоверяющего документа, контактный номер телефона) оператору ООО «ДОМСКАНЕР» для регистрации и обработки сведений, необходимых для проведения общих собраний собственников жилья многоквартирного дома. По поручению оператора обработку персональных данных будет осуществлять **ФИО \_\_\_\_\_, проживающий по адресу \_\_\_\_\_ (администратор дома, инициатор внедрения системы)**. Перечень действий (операций) с персональными данными (обработка) определяется согласно п. 3 ст. 3 ФЗ РФ от 27 июля 2006 г. N152-ФЗ «О персональных данных»: сбор, запись, систематизация, накопление, хранение, обработка (в т.ч. автоматизированная), уточнение (обновление, изменение), извлечение, использование, передача для органов государственного жилищного надзора). Цель обработки персональных данных: формирование, выдача, использование, замена, прекращение действия ключей электронной подписи, формирование электронной подписи при создании электронных документов, доступ и использование информационной системы «Домсканер» для проведения общих собраний собственников жилья многоквартирного дома.

Согласен получать информацию посредством звонков и коротких текстовых сообщений (SMS, смс-сообщений, Push-уведомлений). На основании п. 2 ст. 5 ФЗ №63 «Об электронной подписи» настоящее Согласие устанавливает в качестве надлежащей идентификации участника при проведении общего собрания в электронной форме совокупность следующих технических средств:

- Логин – абонентский номер, указанный в Согласии;
- SMS – код, отправленный на абонентскую станцию собственника по указанному им в Согласии абонентскому номеру.

Конфиденциальность пароля и полученного SMS-кода, а также недоступ иных лиц к абонентскому номеру в период своего волеизъявления собственник обеспечивает самостоятельно. Все волеизъявления, полученные указанным способом от имени собственника, принимаются оператором «как есть».

Настоящим подтверждаю, что ознакомлен с условиями Правил доступа и использования информационной системы «Домсканер» (иногда – Правила), принимаю условия Правил и обязуюсь их выполнять, а также даю согласие на отправку мне информационных e-mail и SMS-сообщений.

Настоящее согласие дано на бессрочный период. Мне известно, что настоящее согласие может быть отозвано путем предоставления ООО «ДОМСКАНЕР» письменного заявления об отзыве согласия лично/через представителя, имеющего надлежащее подтверждение полномочий, или почтовым отправлением.

Дата: « \_\_\_ » \_\_\_\_\_ 20\_\_ г.  
**Собственник:**

\_\_\_\_\_  
(подпись) / \_\_\_\_\_  
(ФИО собственноручно полностью)

**ЗАЯВЛЕНИЕ**  
**на предоставление доступа к информационной системе «Домсканер»,**  
**согласие на получение смс-уведомлений и обработку персональных данных**

\_\_\_\_\_ (полное наименование организации, ИНН, ОГРН, юр. адрес)

в лице \_\_\_\_\_  
являюсь собственником помещения по адресу:  
Россия, г. \_\_\_\_\_, ул. \_\_\_\_\_, Д.\_\_\_\_\_, пом. \_\_\_\_\_

прошу предоставить доступ к информационной системе «Домсканер» расположенной в Сети интернет по адресу <http://domscanner.ru> в качестве Пользователя в отношении указанного в настоящем Заявлении помещения:

\_\_\_\_\_ (ФИО)

документ удостоверяющий личность \_\_\_\_\_

\_\_\_\_\_ (вид, номер, кем выдан, дата выдачи)

**абонентский**

**номер**

**+7**

--	--	--	--	--	--	--	--	--	--

даю согласие участие в общих собраниях собственников МКД с использованием информационной системы и на обработку своих персональных данных (ФИО; дата рождения; адрес; данные документа, подтверждающего владение помещением; данные удостоверяющего документа, контактный номер телефона) оператору ООО «ДОМСКАНЕР» для регистрации и обработки сведений, необходимых для проведения общих собраний собственников жилья многоквартирных домов. По поручению оператора обработку персональных данных будет осуществлять **ФИО \_\_\_\_\_, проживающий по адресу \_\_\_\_\_ (администратор дома, инициатор внедрения системы)**. Перечень действий (операций) с персональными данными (обработка) определяется согласно п. 3 ст. 3 ФЗ РФ от 27 июля 2006 г. N152-ФЗ «О персональных данных»: сбор, запись, систематизация, накопление, хранение, обработка (в т.ч. автоматизированная), уточнение (обновление, изменение), извлечение, использование, передача для органов государственного жилищного надзора). Цель обработки персональных данных: формирование, выдача, использование, замена, прекращение действия ключей электронной подписи, формирование электронной подписи при создании электронных документов, доступ и использование информационной системы «Домсканер».

Настоящим подтверждаю, что ознакомлен с условиями Правил доступа и использования информационной системы «Домсканер» (именуется – Правила), принимаю условия Правил и обязуюсь их выполнять, а также даю согласие на отправку мне информационных e-mail и SMS-сообщений.

Настоящее согласие дано на бессрочный период. Мне известно, что настоящее согласие может быть отозвано путем предоставления ООО «ДОМСКАНЕР» письменного заявления об отзыве согласия лично/через представителя, имеющего надлежащее подтверждение полномочий, или почтовым отправлением.

Дата: « \_\_\_ » \_\_\_\_\_ 20\_\_ г.

**Собственник:**

\_\_\_\_\_/\_\_\_\_\_  
(подпись) (должность, ФИО собственноручно полностью)

**Пользователь:**

\_\_\_\_\_/\_\_\_\_\_  
(подпись) (ФИО собственноручно полностью)

## Договор об использовании информационной системы

г. Москва

«\_\_» \_\_\_\_\_ 20\_\_ г.

**Общество с ограниченной ответственностью «Домсканер»**, именуемое в дальнейшем Исполнитель, в лице генерального директора Орлова Константина Валерьевича, действующего на основании Устава, с одной стороны и **Управляющая компания ООО «ЮИТ-Сервис»**, именуемый в дальнейшем Заказчик, в лице директора Гончаренко Алексея Сергеевича, действующего на основании Устава, при совместном наименовании Стороны, заключили настоящий Договор о нижеследующем:

### 1. ПРЕДМЕТ ДОГОВОРА

1.1. Исполнитель предоставляет доступ к информационной системе «Домсканер» (далее – Сервис) расположенной в сети интернет по адресу domscanner.ru для проведения заочных голосований собственников дома в соответствии со статьей 47.1 Жилищного Кодекса РФ, расположенного по адресу: Московская обл., г. Раменское, ул. Приборостроителей, д. 14 (либо отдельным приложением), а Заказчик оплачивает услуги (работу) Исполнителя.

### 2. ПРАВА И ОБЯЗАННОСТИ СТОРОН

2.1. Исполнитель обязуется оказывать Заказчику в течение срока действия настоящего Договора услуги по предоставлению круглосуточного доступа к информационной системе «Домсканер» для проведения голосований собственников многоквартирного дома, проводить консультации по составлению повестки вопросов, рассылку уведомлений по смс по заданной Заказчиком базе телефонов, производить обзвон через колл-центр, принимать голоса собственников, производить учет голосов, подсчет голосов, формировать итоговые документы о проведении общего собрания, а также осуществлять хранение результатов голосований в электронном виде.

2.2. Исполнитель обязуется не искажать результатов голосования, а также не подменять и не изменять никаких сведений и данных, внесенных Заказчиком или лицами, которым Заказчик дал доступ к системе (собственники помещений).

2.3. Заказчик обязуется самостоятельно инициировать голосования, а также проводить иную работу с собственниками, предусмотренную Законодательством РФ, в том числе, принимать на бумажном носителе решения собственников и вносить их для подсчета в информационную систему.

2.4. Исполнитель и Заказчик обязуются не передавать третьим лицам логин и пароль для доступа в личные кабинеты, а также соблюдать все меры по защите от несанкционированного доступа к личным кабинетам.

2.5. По окончании каждого года, в котором оказывались услуги, стороны подписывают Акт об оказании услуг.

2.6. Заказчик гарантирует наличие юридически значимого, информированного и добровольного согласия пользователей на:

- обработку (в том числе сбор, получение, хранение, передачу) персональных данных всеми способами, необходимыми Сторонами исполнения Договора;
- получение сообщений информационного, маркетингового или любого другого характера, отправляемых через Сервис.

2.7. Услуга колл-центра подключается по Заявке администратора дома и оплачивается по числу фактически произведенных звонков на телефонные номера.

### 3. СТОИМОСТЬ УСЛУГ

3.1. Базовая стоимость услуг по договору составляет 49 (сорок девять) рублей без услуг колл-центра, НДС не облагается **за одно голосование** с каждого помещения многоквартирного дома, для помещений машино-мест и кладовок применяется коэффициент 0,5.

3.2. Стоимость услуг колл-центра 99 (девяносто девять) рублей за каждый телефонный номер.

3.3. Юридическое консультирование по вопросам управления домом в рамках подготовки собраний указанных в п. 3.1. осуществляется бесплатно, остальное консультирование по отдельному прејскуранту в зависимости от сложности и объема рассматриваемого вопроса.

#### **4. ПОРЯДОК ОПЛАТЫ**

4.1. Заказчик производит оплату работ и услуг Исполнителя согласно п.3.1 в полном объеме, не позднее 5-ти (пяти) банковских дней с даты выставления счета, оплата производится авансом, который выставляется после получения Исполнителем информации об инициировании общего собрания собственников помещений в многоквартирном доме. Оплата по п. 3.2. происходит по факту проведенного собрания, в соответствии с Отчетом Исполнителя по числу совершенных звонков.

4.2. Исполнитель приступает к выполнению своих обязательств по настоящему Договору со времени подписания Договора.

4.3. Оплата Заказчиком Исполнителю суммы по Договору осуществляется путем перечисления средств на расчетный счет Исполнителя, указанный в настоящем Договоре.

4.4. В случае задержки очередного платежа Исполнитель вправе приостановить исполнение своих обязательств по настоящему Договору до произведения Заказчиком оплаты услуг Исполнителя.

#### **5. ФОРС-МАЖОР**

5.1. В случае возникновения обстоятельств непреодолимой силы, к которым относятся стихийные бедствия, аварии, пожары, массовые беспорядки, забастовки, военные действия, и т.п., Стороны освобождаются от ответственности за неисполнение взятых на себя обязательств, если в течение 10 (десяти) дней с момента наступления таких обстоятельств и при наличии связи, Сторона, пострадавшая от их влияния, доведет до сведения другой Стороны известие о случившемся, а также предпримет все усилия для скорейшей ликвидации последствий форс-мажорных обстоятельств.

5.2. Сторона, понесшая убытки в связи с форс-мажорными обстоятельствами, может потребовать от стороны, ставшей объектом действия непреодолимой силы, документальных подтверждений о масштабах происшедших событий, а также об их влиянии.

#### **6. ОТВЕТСТВЕННОСТЬ СТОРОН**

6.1. За невыполнение или ненадлежащее исполнение обязательств по настоящему Договору Стороны несут ответственность в соответствии с действующим законодательством.

6.2. Исполнитель не отвечает за содержание, полноту и достоверность информации, предоставленной и размещенной в системе Заказчиком, а также не несет ответственности в случае возникновения претензий и убытков относительно результатов голосований (отсутствие кворума), полноты, достоверности, сроков размещения информации со стороны третьих лиц, данную ответственность несет Заказчик или уполномоченные им лица.

#### **7. ДОПОЛНИТЕЛЬНЫЕ УСЛОВИЯ**

7.1. Настоящий Договор вступает в силу со времени его подписания и действует до заключения Сторонами соглашения о расторжении настоящего Договора.

7.2. Стоимость услуг, указанная в п.3.1, может быть изменена Исполнителем в одностороннем порядке при условии письменного уведомления об изменении за 3 календарных месяца до даты изменения.

7.3. Заказчик вправе расторгнуть договор, о чем обязан письменно уведомить Исполнителя за 1 календарный месяц до планируемой даты расторжения. В этом случае порядок расчетов осуществляется в соответствии п.3.1-3.2, подписание Акта об оказании услуг осуществляется согласно п. 2.5 Договора. Платеж указанный в п. 3.2 не возвращается.

7.4. Настоящий Договор прекращает своё действие в случае прекращения обязательств Заказчика по управлению многоквартирным, указанным в п. 1.1 настоящего Договора.

#### **8. ПОРЯДОК РАЗРЕШЕНИЯ СПОРОВ**

8.1. Все споры и разногласия, которые могут возникнуть между Сторонами при исполнении настоящего Договора, будут, по возможности, разрешаться путем переговоров.

8.2. В случае невозможности разрешения споров путем переговоров Стороны, после реализации

предусмотренной законодательством процедуры досудебного урегулирования разногласий, передают их на рассмотрение в арбитражный суд.

### 9. ЗАКЛЮЧИТЕЛЬНЫЕ ПОЛОЖЕНИЯ

9.1. По всем вопросам, не урегулированным настоящим Договором, Стороны руководствуются законодательством РФ.

9.2. Любые изменения и дополнения к настоящему Договору имеют силу только в том случае, если они оформлены в письменном виде и подписаны обеими Сторонами.

9.3. Настоящий Договор составлен в двух экземплярах, имеющих равную юридическую силу, по одному для каждой из Сторон. В случае наличия расхождений в экземплярах Договора, приоритет имеет экземпляр Договора Заказчика.

### 10. АДРЕСА И РЕКВИЗИТЫ СТОРОН

#### Исполнитель

##### ООО «Домсканер»

Фактический адрес: город Москва, ул. Кожевническая 3с1, оф. 301  
Юридический адрес: РТ, г. Набережные Челны, ул. Машиностроительная 91, ИТ-парк,  
Почтовый адрес: 660001, г. Красноярск, ул. Ленина, д.221а, оф. 307  
ИНН 2461027840, КПП 246101001, ОГРН 1152468019186  
Р/с № 40702810923300001585 в Филиал "Новосибирский" АО "АЛЬФА-БАНК" (ИНН 7728168971, ОГРН 1027700067328, БИК 045004774 корреспондентский счет № 30101810600000000774 в СИБИРСКОЕ ГУ БАНКА РОССИИ).  
телефон: 8-800-100-24-97

#### Заказчик

##### ООО «ЮИТ-Сервис»

Адрес: 140182, Московская область, г. Жуковский, ул. Солнечная, д. 10, пом. IX  
ОГРН: 1085040002376 ИНН: 5040083468 КПП: 504001001  
e-mail: [yit-servis@yit.ru](mailto:yit-servis@yit.ru)  
Банковские реквизиты:  
Расчётный счёт № 40702810640350006030 в ПАО «Сбербанк России» г. Москвы, Корр. счёт № 30101810400000000225,  
БИК 044525225

\_\_\_\_\_/К.В. Орлов/

\_\_\_\_\_/А.С. Гончаренко/